

Bei Warenrücksendungen auf Grund von Beanstandungen wenden Sie sich bitte an unser Service Center:

Merten GmbH & Co. KG, Lösungen für intelligente Gebäude, Service Center, Fritz-Kotz-Straße 8, Industriegebiet Bomig-West, D-51674 Wiehl
Telefon: +49 2261 702-204
Telefax: +49 2261 702-136
E-Mail: servicecenter@merten.de
Internet: www.merten.de

Bei technischen Fragen wenden Sie sich bitte an unsere InfoLine:

Telefon: +49 1805 212581* oder +49 800 63783640
Telefax: +49 1805 212582* oder +49 800 63783630
E-Mail: info@info@merten.de

*kostenpflichtig / fee required

V5079-581-01 04/08

**Funk-Empfänger UP CONNECT,
Universal-Dimmer 1fach**

507900

D

**CONNECT radio receiver, flush-mounted,
1-gang universal dimmer**

507900

GB

**RF-ontvanger inbouw CONNECT,
universele dimmer 1-voudig**

507900

NL

**Radorreceptor UP CONNECT,
dimmer universal de un elemento**

507900

E

**Infäldd radiomottagare CONNECT,
universaldimmer 1-kanal**

507900

S

merten

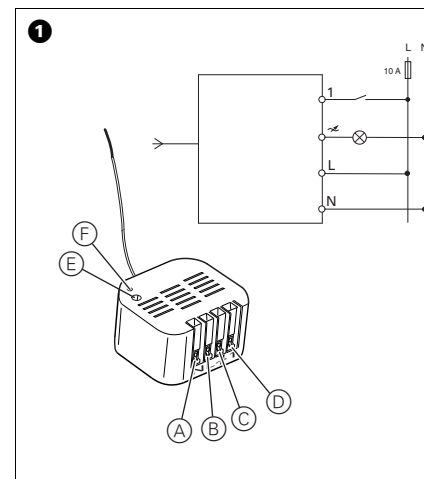

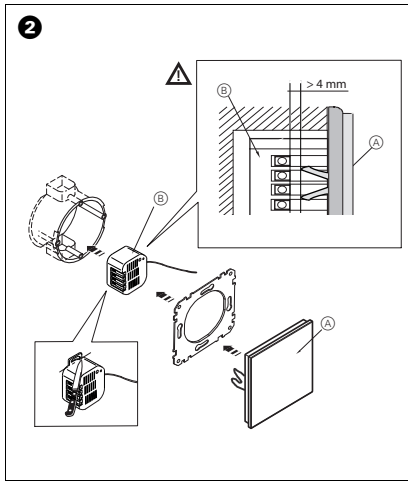

Gebrauchsanweisung	2
Operating instructions	20
Gebruiksaanwijzing	38
Instrucciones de servicio	56
Bruksanvisning	74

1

Beachten Sie zu Ihrer Sicherheit!



Lebensgefahr durch elektrischen Strom. Alle Tätigkeiten am Funk-Empfänger UP CONNECT, Universal-Dimmer 1fach (Montage, Anschluss, Beseitigung von Störungen) dürfen nur durch Elektrofachkräfte erfolgen. Die länderspezifischen Vorschriften sind zu beachten.

Beachten Sie in jedem Fall auch die weiteren Sicherheitshinweise in der Anleitung!

2

Das können Sie mit dem Funk-Empfänger UP CONNECT, Universal-Dimmer 1fach tun

Der Funk-Empfänger UP CONNECT, Universal-Dimmer 1fach wird im folgenden Dimmer genannt. Mit dem Dimmer können Sie Leuchten (siehe technische Daten) über Funk und über einen direkt am Dimmer angeschlossene Nebenstellentaster schalten und dimmen.

Der Dimmer erkennt die angeschlossene Last automatisch, ist überlastfest, kurzschlussfest, brummfrei und verfügt über eine Softstart-Funktion, die eine angeschlossene Last sanft hochdimmt.



Achtung: Der Dimmer benötigt im Betrieb eine Mindestlast von 25 VA. Wenn Sie unterschritten wird, kann der Dimmer beschädigt werden.

3



Achtung: Angeschlossene Geräte können beschädigt werden, wenn Sie Mischlasten (induktiv und kapazitiv) zugleich anschließen.



Achtung! Angeschlossene Geräte und der Funk-Empfänger können beschädigt werden, wenn Sie Geräte betreiben, die nicht den technischen Spezifikationen entsprechen (siehe Technische Daten).

- Ausschliesslich Leuchten an den Dimmer anschließen.
- Keine Leuchte mit Energiesparlampe(n) anschließen.
- Kein Anschluss von Kombinationen aus elektronischen und konventionellen Trafos
- Es dürfen nur dimmbare Trafos angeschlossen werden.
- Der Anschluss aus Kombinationen von Trafos und ohmschen Lasten, Glühlampen,

4

230 V-Halogenlampen ist nur zulässig, wenn die Leistung der ohmschen Last max. 30% der gesamten angeschlossenen Last beträgt.



Hinweis: Dimmen Sie keine Steckdosen! Die Gefahr der Überlastung und des Anschlusses ungeeigneter Geräte ist zu groß.



Hinweis: Bei zu geringer Last an angeschlossenen **gewickelten Trafos** kann es zu Funktionsstörungen im Dimmbetrieb kommen. Die Last am Trafo sollte daher mindestens 40 % der Nennleistung des Trafos betragen.

5



Hinweis: Bei zu hoher Last löst der Überlastschutz des Dimmers aus. Verringern Sie die angeschlossene Last und schalten den Dimmer wieder ein.



Hinweis: Wenn Sie mehrere Dimmer nebeneinander montieren reduziert sich wegen der verringerten Wärmeableitung die maximal zulässige Last um 20%.

6

So montieren Sie den Dimmer

Montieren Sie den Dimmer einfach „unsichtbar“ in der Nähe des anzuschließenden Verbrauchers, zum Beispiel in einer UP-Installationsdose mit Blinddeckel, (Bild ②).



Lebensgefahr durch elektrischen Strom. Der Dimmer darf nur von Elektrofachkräften montiert und angeschlossen werden. Beachten Sie die länderspezifischen Vorschriften.



Lebensgefahr durch elektrischen Strom. Der Funk-Empfänger UP CONNECT, Universal-Dimmer hat keine Basisisolierung und muss berührungssicher montiert werden!

7



Lebensgefahr durch elektrischen Strom. Bei der Montage eines Blinddeckels oder einer Abdeckung muss der Abstand von Befestigungsklammern oder Schrauben (des Blinddeckels bzw. der Abdeckung, Bild ②(A)) zu den Anschlüssen des Dimmers (Bild ②(B)) im montierten Zustand mindestens 4 mm betragen! Ggf. müssen geeignete Abdeckungen oder eine tiefere Installationsdose verwendet werden! Die Befestigungsklammern oder Befestigungsschrauben der Blindabdeckung dürfen auch nicht auf das Gehäuse drücken; ggf. die Einbaulage des Dimmers entsprechend ändern!

8



Lebensgefahr durch elektrischen Strom. Auch bei ausgeschaltetem Dimmer kann an den Ausgängen Spannung anliegen. Schalten Sie bei Arbeiten an angeschlossenen Verbrauchern immer über die vorgeschaltete Sicherung spannungsfrei.

- ① Netz spannungsfrei schalten!
- ② Dimmer wie folgt anschließen (Bild ①):
 - Neutraleiter an Klemme „N“ (A).
 - Phase an Klemme „L“ (B).
 - Leuchte an Klemme „~“ (C).
 - Nebenstellentaster (Optional) an Klemme „1“ (D).
- ③ Antenne möglichst weit entfernt von metallischen Teilen (Anschlussleitungen, Tragringe etc.) verlegen, um Störungen des Funksignals zu vermeiden.

9



Metallflächen in unmittelbarer Umgebung des Dimmers können die Empfangseigenschaften beeinträchtigen. Bauen Sie den Dimmer daher nicht in eine UP-Dose aus Metall ein.

So nehmen Sie den Dimmer in Betrieb

Im Anschluss an die Montage:

- ① Netzspannung einschalten.

Die angeschlossenen Leuchten flackern ungefähr zehn Sekunden lang auf und erlöschen dann wieder. Der Dimmer hat die Last erkannt und ist betriebsbereit.



Hinweis: Das Aufflackern der Leuchten (Lasterkennung) tritt nach jedem Unterbrechen der Netzspannung auf.

10

So bedienen Sie den Dimmer

Sie können den Dimmer über folgende Bedienelemente bedienen:

- Über einen angelernten Funk-Taster CONNECT/Sensorfläche CONNECT
- Über eine angelernte Funk-Fernbedienung CONNECT
- Über einen angeschlossenen Nebenstellentaster (kein Schalter).

Leuchte schalten/dimmen

- Einschalten/ausschalten: Taste kurz drücken. Die Leuchte wird immer mit der zuletzt eingestellten Helligkeit eingeschaltet (Memoryfunktion).
- Heller/dunkler dimmen: Taste gedrückt halten bis die gewünschte Helligkeit erreicht ist.

11



Ist der Dimmer eingeschaltet, leuchtet die LED (Bild ①(F)).



Sie können den Dimmer auch am Gerät über die Schalttaste (Bild ①(E)) bedienen. Für diese Bedienung dürfen nur isolierte Werkzeuge verwendet werden, z. B. ein isolierter Phasenprüfer.

12

Was tun bei Störungen?



Mit der Funk-USB-Datenschnittstelle (an einem entsprechenden PC) und dem Merten Funk-Konfigurator CONNECT, können Sie bei Störungen das gesamte Funk-System analysieren und überprüfen.

Der Dimmer schaltet im Betrieb regelmäßig aus oder lässt sich nicht einschalten.

- Die angeschlossene Last ist zu groß und der Dimmer ist überhitzt. Dimmer abkühlen lassen und die angeschlossene Last reduzieren.
- Möglichen Kurzschluss beheben. Anschließend den Dimmer einschalten und warten bis die Lasterkennung beendet ist (kein Flackern der Lampe mehr).

13

Der Verbraucher lässt sich nicht über Funktaster bedienen.

- Stellen Sie sicher, dass die maximale Reichweite eingehalten ist und sich keine Metallflächen, wie Metallschränke oder ähnliches, in der Funkstrecke befinden. Wenn Sie prüfen wollen, ob das Problem an der Funkstrecke liegt, nehmen Sie den Sender mit zum Empfänger und bedienen ihn dort.
- Überprüfen Sie, ob die Batterie im Sender richtig eingesetzt ist, siehe hierzu die Bedienungsanleitung des Funk-Tasters CONNECT.

Zurücksetzen des Dimmers in den Auslieferungszustand (Reset)

In bestimmten Fällen ist es notwendig den Dimmer (und ggf. auch die anderen Geräte des Funksystems) in den Auslieferungszustand zurück zu setzen und das Funksystem neu zu konfigurieren:

14

- ① Drücken Sie dreimal innerhalb von ca. 1,5 Sekunden die Schalttaste des Dimmers (mit einem isolierten Werkzeug, z. B. einem isolierten Phasenprüfer; Bild ① (E)). Die LED (Bild ① (F)) im Dimmer blinkt.
- ② Anschließend die Schalttaste für ca. 5 Sekunden gedrückt halten bis die LED erlischt. Der Dimmer ist im Auslieferungszustand.



Achtung! Beim Zurücksetzen in den Auslieferungszustand gehen alle Einstellungen und Verbindungen dieses CONNECT-Gerätes verloren. Eventuell funktioniert das Funksystem nicht mehr und muss konfiguriert werden, siehe separate Beschreibung Funk-System CONNECT.

15

Technische Daten

Anschlusswerte:	AC 230 V
Mindestlast:	25 VA
Maximallast:	250 VA
Funkfrequenz:	868 MHz
Funkprotokoll:	Z-Wave
CONNECT-Gerätetyp:	Empfänger
Reichweite:	bis ca. 100 m im Freifeld bis ca. 30 m in Gebäuden (abhängig vom Baumaterial)
Abmessungen: (H x B x T):	ca. 52x 47x 27mm

16

Hinweise für versierte Anwender, die dieses Gerät mit Z-Wave kompatiblen Geräten anderer Hersteller verwenden möchten:

Z-Wave-Gerätetyp	Routing Slave
Learn -Mode (für Einbindung in Z-Wave Systeme anderer Hersteller)	Dreifachklick auf Schalttaste
„Node Info Frame“ senden	Dreifachklick auf Schalttaste.

Association Group 1	Schalten/Dimmen weiterer Funk-Empfänger CONNECT
Parameter Number 196	Dimmgeschwindigkeit
Parameter Value 0	schnell
Parameter Value 240	langsam

17

Z-Wave Begriff CONNECT-Begriff

Inclusion	Anlernen (sendet Node Info Frame), siehe Beschreibung EASY CONNECT
Exclusion	Zurücksetzen in den Auslieferungszustand, Auslernen
Primary	Gerät mit Systemverwaltung



Dieses Gerät kann mit allen Z-Wave-kompatiblen Geräten verwendet werden; auch mit Geräten anderer Hersteller. Jedes Z-Wave-kompatible Gerät kann zum Z-Wave-System hinzugefügt werden und funktioniert dann auch als Router sofern das Weiterleiten von Befehlen unterstützt wird. Die Konfiguration eines Z-Wave-Systems ist in der separaten Beschreibung „Funk-System CONNECT“ beschrieben. Einige Funktionen sind nur mit Geräten möglich, die zum Funk-System CONNECT kompatibel sind.

18

For your safety, observe the following:

Risk of fatal injury from electrical current. All work on the flush-mounted CONNECT radio receiver, 1-gang universal dimmer (installation, connection, correcting faults) may only be performed by qualified electricians. The country-specific regulations must be followed.

Also ensure that you read the further safety notes in the instructions.

What you can do with the flush-mounted CONNECT radio receiver, 1-gang universal dimmer

The flush-mounted CONNECT radio receiver, 1-gang universal dimmer will be referred to below as "dimmer". The dimmer is used to switch and dim luminaires (see technical data) via radio signal and via an extension push-button connected directly to the dimmer.

The dimmer automatically recognises the connect load, is overload-proof, short-circuit-proof and hum-free, and has a soft start function which slowly dims up a connected load.



Caution: The dimmer requires a minimum load of 25 VA for operation. If this is not met, the dimmer may be damaged.



Caution: Connected devices can be damaged if you connect mixed loads (inductive and capacitive) at the same time.



-Caution! If you operate devices that do not correspond to the technical specifications (see technical data), you can damage the connected devices and the radio receiver.

- Only connect luminaires to the dimmer.
- Do not connect luminaires with energy-saving lamp(s).
- Do not connect combinations of electronic and conventional transformers
- Only dimmable transformers may be connected.
- Connecting combinations of transformers and ohmic loads, incandescent lamps, 230 V halogen lamps is only permitted if

the power of the ohmic load is max. 30% of the entire connected load.



Note: Do not use dimmers on socket-outlets! The risk of overloading and the risk of unsuitable appliances being connected is too high.



Note: If the load on connected **wound transformers** is too low, the dimmer may malfunction during operation. The load on the transformer should therefore be at least 40% of the nominal power of the transformer.



Note: An excessive load will trigger the dimmer's overload protection. Reduce the connected load and then switch the dimmer on again.



Note: If you install several dimmers next to each other, reduce the maximum load allowed by 20% because of the reduced heat dissipation.

How to install the dimmer

Install the dimmer simply "invisibly" near the load to be connected, for example in a flush-mounted installation box with a blanking cover, (Fig. 2).



Risk of fatal injury from electrical current.

The dimmer may only be installed and connected by professional electricians. Observe the country-specific regulations.



Risk of fatal injury from electrical current.

The flush-mounted CONNECT radio receiver, universal dimmer has no basic insulation and must be installed with protection against accidental contact.

25



Risk of fatal injury from electrical current.

When a blanking cover or other cover is installed, the distance from the fixing brackets or screws (of the blanking cover or other cover, Fig. 2(A)) to the connections of the dimmer (Fig. 2(B)) must be at least 4 mm once installed.

Suitable covers or a lower installation box might have to be used.

The fixing brackets or fixing screws of the blanking cover may also not press against the housing; if necessary, change the mounting position of the dimmer accordingly.

26



Risk of fatal injury from electrical current.

The outputs may carry an electrical voltage even when the dimmer is switched off. Always disconnect the fuse in the incoming circuit from the supply before working on connected loads.

- ① Disconnect the circuit from the mains.
- ② Connect the dimmer as shown (Fig. 1):
 - Neutral conductor at terminal "N" (A).
 - Phase at terminal "L" (B).
 - Luminaire at terminal "~" (C).
 - Extension push-button (optional) at terminal "1" (D).
- ③ Place the antenna as far as possible from metal parts (connecting cables, retaining rings, etc.) to avoid interruptions to the radio signal.

27



Metal surfaces in the immediate vicinity of the dimmer can affect reception. Therefore, do not install the dimmer in a flush-mounted box made of metal.

How to put the dimmer into operation

After installation:

- ① switch on the mains voltage.

The connected luminaires flicker for around ten seconds and then switch off again.

The dimmer has detected the load and is ready for operation.



Note: The lights will flicker in this way (load detection) after every interruption in the mains voltage.

28

How to operate the dimmer

You can operate the dimmer by means of the following operating elements:

- A programmed CONNECT radio push-button/CONNECT sensor cover
- A programmed CONNECT radio remote control
- A connected extension push-button (no switch).

Switching/dimming luminaires

- Switching on/off: Press the button briefly. The luminaire is always switched on at the level of brightness that was last set (memory function).
- Dimming brighter/darker: Hold the key down until the required level of brightness has been reached.



If the dimmer is switched on, the LED lights up (Fig. 1(F)).

29



You can also operate the dimmer at the device via the switch button (Fig. 1(E)). Only insulated tools may be used for this operation, e.g. an insulated phase tester.

30

What should I do if there is a problem?

i You can analyse and check errors throughout the radio system with the help of the radio USB data interface (on a suitable PC) and the Merten CONNECT radio configuration tool.

The dimmer switches off regularly in the operating state or cannot be switched back on.

- The connected load is too great and the dimmer has overheated. Allow the dimmer to cool down and reduce the connected load.
- Rectify any possible short circuits. Then switch the dimmer on and wait until the load detection has ended (light stops flickering).

31

The load cannot be operated by radio push-button.

- Make sure that the maximum range is not exceeded and that there are no metal surfaces such as metal cabinets in the radio transmission path. If you want to check whether the problem is due to the transmission path, carry the transmitter to the receiver and operate it there.
- Check whether the battery is placed correctly in the transmitter; see the operating instructions for the CONNECT radio button.

Resetting the dimmer to the factory settings (Reset)

Under certain circumstances, it may be necessary to reset the dimmer (and the other devices in the radio system as required) to their factory settings and to reconfigure the radio system:

32

- ① Press the dimmer's switch button three times within approx. 1.5 seconds (with an insulated tool such as an insulated phase tester; Fig. ① (E)). The LED (Fig. ① (F)) in the dimmer blinks.
- ② Then press and hold the switch button for approx. five seconds until the LED goes out. The dimmer has been reset to its factory settings.

i Caution! When you reset to the factory settings, all the settings and connections for this CONNECT device are deleted. The radio system may no longer work and will need to be reconfigured: see the separate description of the CONNECT radio system.

33

Technical data

Connected loads:	AC 230 V
Minimum load:	25 VA
Maximum load:	250 VA
Radio frequency:	868 MHz
Radio protocol:	Z-wave
CONNECT device type:	Receiver
Range:	up to approx. 100 m outdoors up to approx. 30 m in buildings (depending on the construction material)
Dimensions: (H x W x D):	approx. 52 x 47 x 27 mm

34

Information for experienced users who want to use this device with Z-wave compatible devices from other providers:

Z-wave device type	Routing slave
Learn mode (for integration into Z-wave systems of other providers)	Triple click on the switch button
Transmit "Node info frame"	Triple click on the switch button.
Association Group 1	Switching/Dimming of other CONNECT receivers
Parameter Number 196	dimming speed
Parameter Value 0	fast
Parameter Value 240	slow

35

Z-wave designation	CONNECT designation
--------------------	---------------------

Inclusion	Program (transmits Node info frame), see separate description „CONNECT radio system“
Exclusion	Reset to the factory settings; complete programming
Primary	Device with system administration

i This product is designed to work with other Z-Wave enabled devices from any manufacturer. Z-Wave nodes of other types and product categories can be added to the system, and will also act as repeaters if they support this function of repeating the signal received to other modules in the system

Configuration of a CONNECT radio system is described in the separate "CONNECT radio system" description. Some programming is only possible with devices which are compatible with the CONNECT radio system.

36

Let op voor uw eigen veiligheid!

Levensgevaar door elektrische stroom. Alle handelingen aan de RF-ontvanger inbouw CONNECT, universele dimmer 1-voudig (montage, aansluiting, verhelpen van storingen) mogen uitsluitend worden uitgevoerd door elektriciens. De nationale wettelijke bepalingen dienen in acht te worden genomen.

Neem in ieder geval ook de verdere veiligheidsaanwijzingen in de gebruiksaanwijzing in acht!

Dit kunt u met de RF-ontvanger inbouw CONNECT, universele dimmer 1-voudig doen

De RF-ontvanger inbouw CONNECT, universele dimmer 1-voudig wordt hierna als dimmer aangeduid. Met de dimmer kunt u lampen (zie technische gegevens) via RF en via een direct op de nevenaansluiting van de dimmer aangesloten impulsdrukker schakelen en dimmen.

De dimmer herkent de aangesloten last automatisch, is beveiligd tegen overbelasting, kortsluitvast, broemt niet en beschikt over een softstart-functie die het dimniveau van de aangesloten last zachtjes verhoogt.



Let op: De dimmer heeft in bedrijf een minimale belasting van 25 VA nodig. Als deze minimale belasting wordt onderschreden, kan de dimmer beschadigd raken.



Let op: Aangesloten apparaten kunnen beschadigd raken als menlasten (inductief of capacitief) gelijktijdig worden aangesloten.



-Let op! Aangesloten apparaten en de RF-ontvanger kunnen beschadigd raken als u apparaten aanstuurt die niet voldoen aan de technische specificaties (zie technische gegevens).

- Sluit uitsluitend lampen aan op de dimmer.
- Sluit geen verlichting met energiespaarlamp(en) aan.
- Sluit geen combinaties van elektronische en conventionele transformatoren aan.

- Er mogen alleen dimbare transformatoren aangesloten worden.
- De aansluiting van combinaties van transformatoren en ohmse lasten, gloeilampen, 230 V-halogenelampen is alleen toegestaan als het vermogen van de ohmse last max. 30% van de totale aangesloten last bedraagt.



Aanwijzing: Geen wandcontactdozen dimmen! Het gevaar voor overbelasting en aansluiting van ongeschikte apparaten is te groot.



Aanwijzing: Bij een te geringe last aan de aangesloten **gewikkelde transformatoren** kunnen functiestoringen in de dimfunctie optreden. De last aan de transformator dient daarom minstens 40 % van het nominale vermogen van de transformator te bedragen.



Aanwijzing: Bij een te hoge belasting treedt de overbelastingsbeveiliging van de dimmer in werking. Verlaag de aangesloten last en schakel de dimmer weer in.



Aanwijzing: Als u meerdere dimmers naast elkaar monteert, wordt door de geringere warmte-geleiding de maximaal toegestane last met 20% verminderd.

Zo monteert u de dimmer

Monteer de dimmer eenvoudig "onzichtbaar" in de buurt van de aan te sluiten verbruiker, bijvoorbeeld in een inbouwdoos met blindplaat (afbeelding ②).



Levensgevaar door elektrische stroom.

De dimmer mag uitsluitend door elektriciens gemonteerd en aangesloten worden. Neem de nationale voorschriften in acht.



Levensgevaar door elektrische stroom.

De RF-ontvanger inbouw CONNECT, universele dimmer heeft geen basisisolatie en moet aanraakveilig worden gemonteerd!

43



Levensgevaar door elektrische stroom.

Bij de montage van een blindplaat of een afdekking moet de afstand van bevestigingsklemmen of schroeven (van het blindplaat of van de afdekking, afbeelding ② ④) tot de aansluitingen van de dimmer (afbeelding ② ⑤) in gemonteerde toestand minimaal 4 mm bedragen!

Eventueel moeten geschikte afdekkingen of een diepere installatiedoos gebruikt worden! De bevestigingsklemmen of bevestigingsschroeven van de blindafdekking mogen ook niet tegen de behuizing drukken; evt. de montagepositie van de dimmer overeenkomstig wijzigen!

44



Levensgevaar door elektrische stroom.

Ook bij een uitgeschakelde dimmer kan spanning aan de uitgangen aanwezig zijn. Bij werkzaamheden aan aangesloten verbruikers dienen deze altijd via de voorgeschakelde zekering spanningsvrij geschakeld te worden.

- ① Net spanningsvrij schakelen!
- ② Dimmer als volgt aansluiten (afbeelding ①):
 - Nuldraad op klem "N" (A).
 - Fase op klem "L" (B).
 - Lamp op klem "~" (C).
 - Neventoestel (optioneel) op klem "1" (D).
- ③ Antenne zo ver mogelijk van metalen onderdelen (aansluitsnoeren, draagringen enz.) plaatsen om storingen van het RF-sigitaal te vermijden.

45



Metalen oppervlakken in de buurt van de dimmer kunnen de ontvangsteigenschappen negatief beïnvloeden. Bouw de dimmer daarom niet in een inbouwdoos van metaal in.

Zo neemt u de dimmer in gebruik

Na de montage:

- ① Netspanning inschakelen.

De aangesloten lampen knipperen ongeveer tien seconden en gaan vervolgens weer uit. De dimmer heeft de last herkend en is gereed voor gebruik.



Aanwijzing: Het knipperen van de lampen (lastherkenning) treedt na iedere onderbreking van de netspanning op.

46

Zo bedient u de dimmer

U kunt de dimmer met de volgende bedieningselementen bedienen:

- Met een geprogrammeerde RF-toets CONNECT/sensorvlak CONNECT
- Met een geprogrammeerde RF-afstandsbediening CONNECT
- Met een aangesloten impulsdrukker op de nevenaansluiting (geen schakelaar).

Lamp schakelen/dimmen

- Inschakelen/uitschakelen: toets kort indrukken. De lamp wordt altijd met de als laatste ingestelde lichtsterkte ingeschakeld (memoryfunctie).
- Lichter/donkerder dimmen: toets ingedrukt houden tot de de gewenste helderheid is bereikt.

47



Als de dimmer ingeschakeld is, brandt de LED (afbeelding ① F).



U kunt de dimmer ook op het apparaat bedienen met de schakeltoets (afbeelding ① E). Voor deze bediening mag alleen geïsoleerd gereedschap worden gebruikt, bijv. een geïsoleerde spanningzoeker.

48

Wat te doen bij storingen?

i Met de RF-USB-data-interface (op een overeenkomstige PC) en de RF-configurator CONNECT van Merten, kunt u bij storingen het gehele RF-systeem analyseren en controleren.

De dimmer gaat in bedrijf regelmatig uit of kan niet worden ingeschakeld.

- De aangesloten last is te groot en de dimmer is oververhit. De dimmer laten afkoelen en de aangesloten last reduceren.
- Mogelijke kortsluiting verhelpen. Vervolgens de dimmer inschakelen en wachten tot de lastherkenning voltooid is (de lamp knippert niet meer).

49

De verbruiker kan niet met RF-toets bediend worden.

- Controleer of het maximale bereik in acht genomen is, en of zich geen metalen delen zoals metalen kasten en dergelijke in het RF-zendtraject bevinden. Als u wilt controleren of het probleem wordt veroorzaakt door het RF-zendtraject, neem de zender dan mee naar de ontvanger en bedien deze daar.
- Controleer of de batterij juist in de zender is geplaatst, zie hiervoor de gebruiksaanwijzing van de RF-toets CONNECT.

Terugzetten van de dimmer in de toestand bij levering (reset)

In bepaalde gevallen is het noodzakelijk om de dimmer (en evt. ook de andere apparaten van het RF-systeem) terug te zetten in de uitleveringstoestand en het RF-systeem opnieuw te configureren:

50

① Druk binnen ca. 1,5 seconden drie keer op de schakeltoets van de dimmer (met een geïsoleerd gereedschap, bijv. een geïsoleerde spanningszoeker; afbeelding **1** (E)). De LED (afbeelding **1** (F)) in de dimmer knippert.

② Houdt de schakeltoets vervolgens ca. 5 seconden ingedrukt tot de LED uitgaat. De dimmer is in de toestand zoals bij levering.

i Let op! Bij het terugzetten gaan alle instellingen en verbindingen van dit CONNECT-apparaat verloren. Het RF-systeem werkt dan misschien niet meer en moet opnieuw geconfigureerd worden, zie de aparte beschrijving van het CONNECT RF-systeem.

51

Technische gegevens

Aansluitwaarden:	AC 230 V
Minimale belasting:	25 VA
Maximale belasting:	250 VA
RF-frequentie:	868 MHz
RF-protocol:	Z-wave
CONNECT-apparaattype:	ontvanger
Bereik:	ca. 100 m in het vrije veld tot ca. 30 m in gebouwen (afhankelijk van het bouw materiaal)
Afmetingen: (h x b x d):	ca. 52x 47x 27mm

52

Aanwijzingen voor deskundige gebruikers die dit apparaat willen gebruiken met Z-wave-compatibele apparatuur van andere fabrikanten:

Z-wave-apparaattype	Routing Slave
Leermodus (voor verbinding met Z-wave-systemen van andere fabrikanten)	Drie keer klikken op de schakeltoets
"Node Info Frame" verzenden	Drie keer klikken op de schakeltoets
Association Group 1	Shakelen/Dimmen van CONNECT ontvanger
Parameter Number 196	snellheid dimmen
Parameter Value 0	snell
Parameter Value 240	traag

53

Z-wave-term	CONNECT-term
Inclusion	Programmeren (zendt Node Info Frame), zie beschrijving EASY CONNECT
Exclusion	Terugzetten naar toestand bij levering, deprogrammeren
Primary	Apparaat met Master

i Dit apparaat kan met alle Z-wave-compatibele apparaten worden gebruikt, ook met apparaten van andere fabrikanten. Elk Z-wave-compatibel apparaat kan aan het Z-wave-systeem worden toegevoegd en werkt dan ook als router, voor zover het doorgeven van commando's ondersteund wordt. De configuratie van een Z-wave-systeem wordt beschreven in de aparte beschrijving "RF-systeem CONNECT". Enkele functies zijn alleen mogelijk met apparaten die compatibel zijn met het RF-systeem CONNECT.

54

Indicaciones de seguridad



Peligro de muerte por descarga eléctrica. Cualquier tarea en el Radiorreceptor UP CONNECT, dimmer universal de un elemento, (montaje, conexión, reparación de averías) debe ser realizada exclusivamente por electricistas cualificados autorizados. Tenga en cuenta la normativa específica del país.

Asimismo, se deben observar siempre las demás indicaciones de seguridad de las instrucciones.

Funciones del Radiorreceptor UP CONNECT, dimmer universal de un elemento

En adelante, nos referiremos al Radiorreceptor UP CONNECT, dimmer universal de un elemento, como dimmer.

Con el dimmer puede conectar y modificar la intensidad de las lámparas (véanse los datos técnicos) por radio y mediante un pulsador de la unidad de extensión conectada directamente en el dimmer.

El dimmer reconoce automáticamente la carga conectada, tiene protección contra sobrecargas y cortocircuitos, no produce zumbidos y dispone de una función de inicio suave que incrementa suavemente la intensidad de carga conectada.



Atención: El dimmer precisa de una carga mínima de 25 VA en servicio. Si ésta no se alcanza, el dimmer puede sufrir daños.



Atención: Los aparatos conectados pueden resultar dañados si se conectan tipos diferentes de cargas (inductivas y capacitivas) al mismo tiempo.



Atención: Si conecta dispositivos que no cumplen las especificaciones técnicas (véanse los datos técnicos), los dispositivos conectados y el radiorreceptor pueden sufrir daños.

- Conecte exclusivamente lámparas en el dimmer.
- No conecte lámparas con bombillas de bajo consumo.
- No conecte combinaciones de transformadores electrónicos y ferromagnéticos.
- Sólo se deben conectar transformadores regulables.

- La conexión de combinaciones de transformadores y cargas óhmicas, lámparas incandescentes, y lámparas halógenas de 230 V sólo está permitida si la potencia de la carga óhmica alcanza como máx. el 30% de toda la carga conectada.



Indicación: No regule la intensidad en las bases de enchufe. El riesgo de sobrecarga y de conexión de aparatos inadecuados es demasiado grande.



Indicación: Si la carga en los **transformadores bobinados** conectados es demasiado baja se pueden producir fallos en el funcionamiento de la atenuación. Por ello, la carga en el transformador debe ser al menos del 40 % de la potencia nominal del transformador.



Indicación: Para cargas demasiado altas se dispara la protección contra sobrecargas del dimmer. Disminuya la carga conectada y vuelva a conectar el dimmer.



Indicación: Si monta varios dimmers uno junto a otro, se reduce la carga máxima permitida en un 20% debido a la baja disipación de calor.

Montaje del dimmer

Monte el dimmer en un lugar "visible" cerca del consumidor que se desee conectar, por ejemplo en una toma de instalación de empotrar con tapa opaca (figura 2).



Peligro de muerte por descarga eléctrica.

El dimmer sólo debe ser montado y conectado por electricistas cualificados autorizados. Tenga en cuenta la normativa específica del país.



Peligro de muerte por descarga eléctrica.

El Radioreceptor UP CONNECT dimmer universal carece de un aislamiento básico y debe montarse con protección contra contacto accidental.

61



Peligro de muerte por descarga eléctrica.

Durante el montaje de una tapa opaca o una tapa, debe existir una distancia mínima de 4 mm entre los dispositivos de sujeción o tornillos (de la tapa opaca o de la tapa, figura 2(A)) y las conexiones del dimmer (figura 2(B)) en estado de montaje. Si es necesario, utilice tapas adecuadas o una caja de instalación más profunda.

Los dispositivos de sujeción o tornillos de sujeción de la tapa ciega no deben hacer presión en la carcasa. Si es necesario, modifique la posición de montaje del dimmer.

62



Peligro de muerte por descarga eléctrica.

Puede haber tensión en las salidas, incluso si el dimmer se encuentra desconectado. Si ha de realizar trabajos en las cargas conectadas, anule siempre la tensión, por Ej., mediante un fusible previsto.

- ① Desconecte la tensión de la red.
- ② Conexión del dimmer (figura 1):
 - Conductor neutro en el borne "N" (A).
 - Fase en el borne "L" (B).
 - Lámparas en el borne "~" (C).
 - Pulsador de la unidad de extensión (opción) en el borne "1" (D).
- ③ La antena debe estar situada lo más alejada posible de cualquier pieza metálica (cables de conexión, anillos de soporte, etc.) a fin de evitar interferencias en la señal de radio.

63



Las superficies de metal que se encuentran cerca del dimmer pueden perjudicar la calidad de la recepción. Por tanto, no monte el dimmer en una caja para empotrar de metal.

Puesta en funcionamiento del dimmer

Tras el montaje:

- ① Conecte la tensión de red.

Las lámparas conectadas parpadean durante aprox. 10 segundos y después se apagan.

El dimmer ha reconocido la carga y está listo para el funcionamiento.



Indicación: El parpadeo de las lámparas (reconocimiento de la carga) se produce tras cualquier interrupción de la tensión de red.

64

Manejo del dimmer

El dimmer se maneja por medio de los siguientes elementos de control:

- Mediante un Radiopulsador CONNECT programado/placa sensora CONNECT
- Mediante un mando a distancia vía radio programado CONNECT
- Mediante un pulsador de la unidad de extensión conectado (sin interruptor).

Conectar/modificar la intensidad de las lámparas

- Conectar/desconectar: pulse brevemente la tecla. La lámpara se encenderá con la luminosidad que se ajustó la última vez (función de memoria).
- Disminuir/incrementar la luminosidad: Mantenga pulsada la tecla hasta alcanzar la luminosidad deseada.

65



Cuando el dimmer está encendido, el LED se ilumina (figura 1(F)).



El dimmer puede manejarse igualmente a través de la tecla de conmutación (figura 1(E)). Para esta variante de manejo sólo se deben utilizar herramientas aisladas, p. ej., un comprobador de tensión aislado.

66

Procedimiento en caso de avería

i Puede analizar y verificar las averías de todo el sistema vía radio con la interface de comunicación USB vía radio (en el PC) y con el radi configurador CONNECT de Merten.

El dimmer se desconecta regularmente estando en funcionamiento o no es posible conectarlo.

- La carga conectada es demasiado grande y el dimmer se sobrecalienta. Deje enfriar el dimmer y reduzca la carga conectada.
- Repare los posibles cortocircuitos. A continuación, conecte el dimmer y espere a que el reconocimiento de la carga haya concluido (la lámpara ya no parpadea).

67

La carga no puede controlarse mediante radiopulsador.

- Asegúrese de que se respeta el alcance máximo y que no hay superficies metálicas, tales como armarios metálicos o similares, en la trayectoria de la emisión. Si desea comprobar si el problema se encuentra en la trayectoria de la emisión, lleve el emisor hasta el receptor y efectúe allí el manejo.
- Compruebe si la batería del emisor está bien colocada. Véase el manual de instrucciones del radiopulsador CONNECT.

Restablecimiento del dimmer al estado ajustado de fábrica (Reset)

En algunos casos es necesario restablecer el dimmer (y si procede, también los demás dispositivos del sistema vía radio) al estado ajustado de fábrica y volver a configurar el sistema vía radio:

68

① Pulse tres veces en 1,5 segundos aprox. la tecla de conmutación del dimmer (con una herramienta aislada, p. ej., un comprobador de tensión aislado; figura ① E). El LED (figura ① F) del dimmer parpadea.

② A continuación, mantenga presionada la tecla de conmutación durante 5 segundos aprox. hasta que el LED se apague. El dimmer se encuentra en estado ajustado de fábrica.

i Atención: Cuando se restablece el estado ajustado de fábrica, se pierden todos los ajustes y conexiones del dispositivo CONNECT. Puede que el sistema vía radio deje de funcionar y haya que volver a configurarlo (véase la descripción separada del sistema vía radio CONNECT).

69

Datos técnicos

Espacios de conexión: CA 230 V

Carga mínima: 25 VA

Carga máxima: 250 VA

Radiofrecuencia: 868 MHz

Protocolo de radio: Z-Wave

Tipo de dispositivo

CONNECT: receptor

Alcance: hasta aprox. 100 m al aire libre,
hasta aprox. 30 m en edificios
(en función del material de

construcción)

Dimensiones:

(alto x ancho x fondo): aprox. 52x 47x 27mm

70

Indicaciones para usuarios expertos que deseen utilizar este dispositivo con dispositivos compatibles con Z-Wave de otros fabricantes:

Tipo de dispositivos Z- Routing Slave Wave

Learn-Mode Triple clic en la tecla de conmutación (para la conexión de sistemas de otros fabricantes en Z-Wave)

Enviar *Node Info Frame* Triple clic en la tecla de conmutación.

Association Group 1 Conectar/modificar la intensidad de CONNECT receptors

Parameter Number 196 velocidad de intensidad de carga conectada

Parameter Value 0 pronto

Parameter Value 240 detenido

71

Término Z-Wave

Término CONNECT

Inclusion Memorizar (envío de Node Info Frame), véase descripción de EASY CONNECT

Exclusion Restablecer el estado ajustado de fábrica; borrar

Primary Dispositivo con gestión del sistema

i Este dispositivo puede utilizarse con todos los dispositivos compatibles con Z-Wave incluso de otros fabricantes. Cualquier dispositivo Z-Wave compatible puede añadirse al sistema Z-Wave y funciona también como router mientras se soporte la transmisión de comandos. La configuración del sistema Z-Wave figura en la descripción separada "Sistema vía radio CONNECT". Algunas funciones sólo son posibles con dispositivos compatibles con el sistema vía radio CONNECT.

72

För din egen säkerhet!

Livsfara p.g.a. elektrisk ström. Alla arbeten på den infällda radiomottagaren CONNECT, universaldimmern 1-kanal (montering, anslutning, felavhjälpning) får bara utföras av en behörig elektriker. Följ nationella bestämmelser.

Läs och följ de övriga säkerhetsanvisningarna i bruksanvisningen!

Detta kan den infällda radiomottagaren CONNECT, universaldimmer 1-kanal användas till

Den infällda radiomottagaren CONNECT, universaldimmer 1-kanal kallas nedan för dimmer. Med dimmern kan lamporna (se Tekniska data) tändas/släckas och dimras trådlöst eller via en biapparatknapp som är direktansluten till dimmern.

Dimmern registrerar den anslutna lasten automatiskt. Den är överlastsäker, kortslutningssäker, ljudlös och har en mjukstartfunktion som dimrar upp den anslutna lasten mjukt.



Observera: Dimmern måste ha en min.last på 25 VA när den är tillslagen. Om den underskrids kan dimmern skadas.



Observera: Anslutna apparater kan skadas om blandade laster (induktiva och kapacitiva) ansluts samtidigt.



-Observera! Anslutna apparater och radiomottagaren kan skadas om apparater som inte uppfyller de tekniska kraven ansluts (se Tekniska data).

- Anslut endast lampor till dimmern.
- Lampor med lågenergilampa får inte anslutas.
- Kombinationer av konventionella och elektroniska transformatorer får inte anslutas
- Endast dimringsbara transformationer får anslutas.

- Kombinationer av transformatorer och resistiva laster, glödlampor, 230 V-halogenlampor är endast tillåtna om den resistiva lastens effekt är max. 30% av den totalt anslutna lasten.



Observera: Väggtuttag får inte anslutas till dimmern! Risken är för stor att den utsätts för överlast och att olämpliga apparater ansluts.



Observera: Om det är för liten last på de anslutna **lindade transformatorerna** kan det uppstå störningar i dimringsfunktionen. Därför bör lasten på transformatorn vara minst 40 % av transformatorns märkeffekt.



Observera: Om lasten blir för hög löser dimmerns överlastskydd ut. Minska den anslutna lasten och tillkoppla dimmern igen.



Observera: Om flera dimrar monteras bredvid varandra reduceras den maximalt tillåtna lasten med 20 % p.g.a minskad värmeavledning.

Så monteras dimmern

Montera dimmern på ett ställe där den inte syns i och närheten av förbrukaren som ska anslutas, t.ex. i en infälld installationsdosa med blindlock, (bild 2).



Livsfara p.g.a. elektrisk ström.

Dimmern får endast monteras och anslutas av elektriker. Följ alla nationella föreskrifter.



Livsfara p.g.a. elektrisk ström.

Den infällda radiomottagaren CONNECT, universaldimmer har ingen grundisolering och måste monteras beröringssäkert!

79



Livsfara p.g.a. elektrisk ström.

Vid monteringen av ett blindlock eller ett täcklock måste avståndet mellan fästklamrarna eller skruvarna (på blindlocket resp. täcklocket, bild 2(A)) och dimmers anslutningar (bild 2(B)) uppgå till minst 4 mm i monterat skick!

Eventuellt måste ett annat slags täcklock eller en djupare installationsdosa användas!

Blindlockets fästklamrar eller fästskruvar får inte trycka mot höljet. I sådana fall måste dimmers placering ändras!

80



Livsfara p.g.a. elektrisk ström.

Även när dimmern är frånslagen kan det ligga spänning på utgångarna. Vid arbeten på de anslutna förbrukarna ska dessa alltid frånskiljas från nätspänningen via den förkopplade säkringen.

① Håll nätet spänningsfritt!

② Dimmern ansluts på följande sätt (bild 1):

- Nollledare till klämma „N“ (A).

- Fas till klämma „L“ (B).

- Lampa till klämma „~“ (C).

- Biapparatknapp (tillval) till klämma „1“ (D).

③ Placera antennen så långt bort som möjligt från föremål av metall (anslutningsledningar, stödramar etc.) för att förhindra att radiosignalen störs.

81



Metallytor i dimmers omedelbara närhet kan störa mottagaregenskaperna. Dimmern ska därför inte byggas in i apparatdoser av metall.

Så här tas dimmern i drift

Efter monteringen:

① Tillkoppla nätspänningen.

De anslutna lamporna flimrar i ungefär tio sekunder och slocknar sedan igen.

Dimmern har registrerat lasten och är i driftberedskap.



Observera: Lamporna flimrar (lastregistrering) varje gång nätspänningen har varit bruten.

82

Så används dimmern

Dimmern har följande manöverelement:

- Via en programmerad radiotryckknapp CONNECT/sensorplatta CONNECT
- Via en programmerad radiofjärrkontroll CONNECT
- Via en ansluten biapparatknapp (ingen strömställare).

Till-frånkoppling/dimring av lamporna

- Tillkoppla/frånkoppla: Tryck snabbt på knappen. Lampan tänds med den senast inställda ljusstyrkan (minnesfunktion).
- Dimra upp/ned: Håll knappen intryckt tills den önskade ljusstyrkan har nåtts.

83



Om dimmern är tillkopplad lyser LED:en (bild 1(F)).



Dimmern kan även styras med kontaktknappen (bild 1(E)). Till manövreringen får endast isolerade verktyg användas, t.ex. en isolerad fasprovare.

84

Åtgärder vid störningar



Vid störningar kan hela radiosystemet analyseras och kontrolleras med radio-USB-datagränssnittet (via en dator) och Schneider-Electric radiokonfigurator CONNECT.

Dimmern kopplar ifrån med jämna mellanrum och går inte att tillkoppla igen.

- Den anslutna lasten är för stor och dimmern är överhettad. Låt dimmern svalna och reducera den anslutna lasten.
- Åtgärda möjlig kortslutning. Tillkoppla dimmern och vänta tills lasten registrerats (lampan slutar att flimra).

85

Det går inte att manövrera förbrukaren via radiotryckknappen.

- Kontrollera att avståndet inte är för långt och att inga metalltytor (metallskåp etc.) eller liknande hindrar överföringsvägen. Om du vill kontrollera om problemet beror på överföringsvägen kan du ta med sändaren till mottagaren och manövrera den där.
- Kontrollera att batteriet i sändaren sitter som det ska, se bruksanvisningen till radiotryckknappen CONNECT.

Återställning av dimmern till fabriksinställningen (reset)

I vissa fall kan det vara nödvändigt att återställa dimmern (och ev. även andra apparater i radiosystemet) till fabriksinställningen och att konfigurera om radiosystemet:

86

- 1 Tryck in kontaktknappen på dimmern tre gånger inom loppet av 1,5 sekund (med ett isolerat verktyg, t.ex. en isolerad fasprovare; bild 1 E). LEDen (bild 1 B) i dimmern blinkar.
- 2 Håll sedan kontaktknappen intryckt i ca 5 sekunder tills LEDen slocknar. Dimmern är inställd som vid leveransen.



Observera! Vid återställning till leveransinställningen försvinner alla inställningar och anslutningar för denna CONNECT-apparat. Eventuellt fungerar inte radiosystemet längre och måste konfigureras, se den separata beskrivningen för radiosystemet CONNECT.

87

Tekniska data

Anslutningsvärdet:	AC 230 V
Min.last:	25 VA
Max.last:	250 VA
Radiofrekvens:	868 MHz
Radioprotokoll:	Z-Wave
CONNECT-apparattyp:	mottagare
Räckvidd:	upp till ca 100 m vid fri sikt upp till ca 30 m inomhus (beroende på byggnadsmaterial)
Mått: (H x B x T):	ca 52x 47x 27mm

88

Tips för avancerade användare som vill använda denna apparat med andra Z-Wave-kompatibla apparater som inte tillverkats av Merten:

Z-Wave-apparattyp	Routing Slave
Learn-mode (för integrering i Z-Wave-system från andra tillverkare)	Klicka 3 gånger på kontaktknappen
Skicka "Node Info Frame"	Tryck 3 gånger på kontaktknappen
Association Group 1	koppla/dimrar från CONNECT mottagare
Parameter Number 196	dimrar tempo
Parameter Value 0	flink
Parameter Value 240	långsam

89

Z-Wave-begrepp CONNECT-begrepp

Inclusion	Programmering (skickar Node Info Frame), se beskrivningen till EASY CONNECT
Exclusion	Återställning till fabriksinställningen, avprogrammering
Primary	Apparat med systemhanterare



Denna apparat kan användas med alla Z-Wave-kompatibla apparater; även med apparater som inte tillverkats av Merten. En Z-Wave-kompatibel apparat kan enkelt läggas till Z-Wave-systemet och fungerar därefter även som router, så till vida att den stödjer vidarebefordring av kommandon. Konfigurationen av Z-Wave-systemet beskrivs i den separata beskrivningen "Radiosystem CONNECT". Vissa funktioner är endast möjliga med apparater som är kompatibla med radiosystemet CONNECT.

90

