

□ Merten

Easy ARGUS 180 UP-Einsatz

Easy ARGUS 180 flush-mounted insert

□ Merten

D

GB

Bei Warenrücksendungen auf Grund von Beanstandungen wenden Sie sich bitte an unser Service Center:

Merten GmbH & Co. KG
Systemlösungen für die Elektrotechnik
Service Center
Fritz-Kotz-Straße 8, Industriegebiet Bomig-West
D-51674 Wiehl

Telefon: +49 (0) 22 61/702-204
Telefax: +49 (0) 22 61/702-136

E-Mail: servicecenter@merten.de
Internet: www.merten.de

Bei technischen Fragen wenden Sie sich bitte an unsere InfoLine:

Telefon: 01 805/21 25 81
oder 0 800/63 78 36 40
Telefax: 01 805/21 25 82
oder 0 800/63 78 36 30
E-Mail: infoline@merten.de

V7604-581-01 09/02

A:

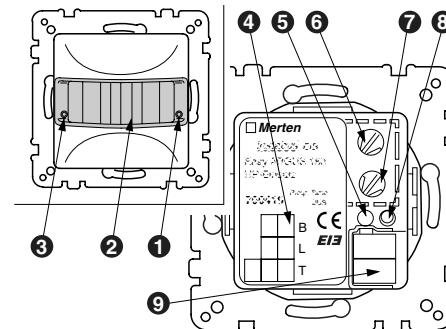

B:

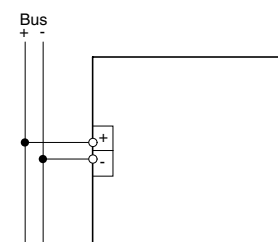

C:

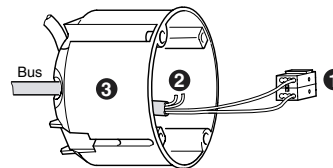

D:

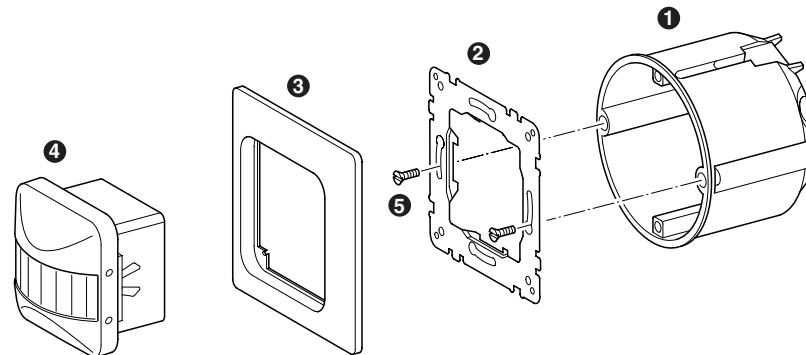

E:

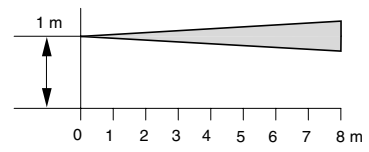

F:

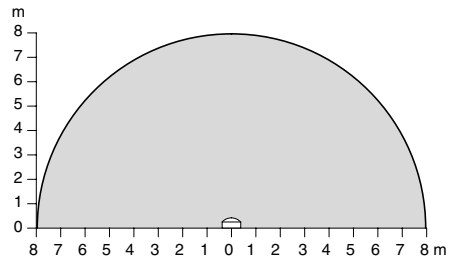

G:

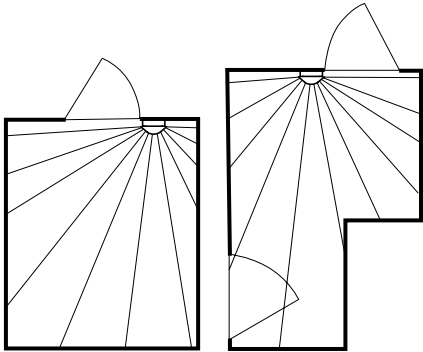

H:

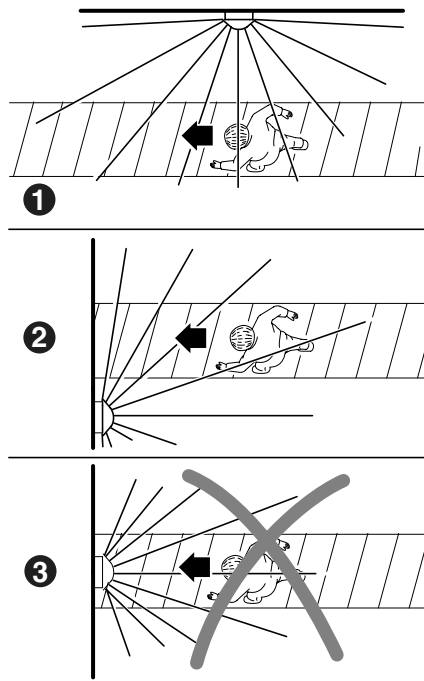

I:

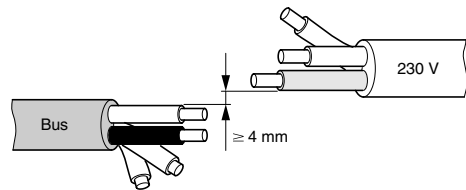

Gebrauchsanweisung

2

D

Operating instructions

15

GB

Easy ARGUS 180 UP-Einsatz

Artikel-Nr. 7604 XX

Für System Basis
(M1 / ATELIER / EPOCA).

Bild A:

- ❶ Grüne LED, Betriebsanzeige
- ❷ Linse
- ❸ Rote LED, Statusanzeige
- ❹ Beschriftungsfeld
- ❺ Programmier Taste, manuell
- ❻ Regler Helligkeitsschwelle ohne Funktion
- ❼ Rote LED, Programmierkontrolle
- ❽ Busanschlussklemme, max. 4 Adernpaare

Wichtiger Hinweis

Der Easy ARGUS 180 UP-Einsatz ist nur verwendbar in Verbindung mit dem EIB Easy Basisgerät (Artikel-Nr. 7900 29) oder einem anderen externen EIB Easy Einstellgerät.

Der Easy ARGUS 180 UP-Einsatz benötigt eine Busleitung. Informationen zur Verlegung der Busleitung finden Sie in der Bedienungsanleitung „Basisgerät“ und im ZVEI/ZVEH Handbuch „Gebäudesystemtechnik, Grundlagen“ (Artikel-Nr. 6160 01).

Es gelten die einschlägigen Normen, Richtlinien, Vorschriften und Bestimmungen des jeweiligen Landes. Arbeiten am Installationsbus dürfen nur von Elektrofachkräften ausgeführt werden. Gerät bei Transport, Lagerung und im Betrieb vor Feuchtigkeit, Schmutz und Beschädigung schützen. Gerät nicht außerhalb der spezifischen technischen Daten betreiben.

Funktion

Der Bewegungsmelder Easy ARGUS 180 UP-Einsatz ist für den Innenbereich ausgelegt. Er erfasst Bewegungen innerhalb eines Winkels von 180° bis zu einer Entfernung von 8 m. Registriert der ARGUS Bewegungen sendet er zyklisch Signale an einen Schaltaktor (z. B. Easy Schaltaktor UP/230/16 Art-Nr. 7640 99). Sobald der Schaltaktor dieses Signal erhält, startet er die eingestellte Nachlaufzeit, das Licht wird eingeschaltet. Nach Ablauf der Nachlaufzeit wird das Licht automatisch ausgeschaltet.

Das Gerät ist mit einem Lichtfühler ausgestattet. Dessen Empfindlichkeit kann mit dem Regler Helligkeitsschwelle ⑥ stufenlos von ca. 5 bis 1000 Lux eingestellt werden. Der Bewegungsmelder sendet nur dann Signale an den Schaltaktor, wenn die Helligkeitsschwelle unterschritten wurde (Raum dunkel).

- **Abschaltbare Bewegungserkennung:**

Damit der ARGUS das Ausschalten einer Leuchte nicht als Bewegung interpretiert, wird die Bewegungserkennung für ca. 2 s gesperrt.

- **Lichtabhängige Bewegungserkennung:**

Bei dieser Funktion werden Bewegungen nur dann erkannt, wenn das Licht bereits manuell über einen Taster eingeschaltet worden ist. Werkseitig ist die Funktion auf "ausgeschaltet" gestellt. Die Einstellung erfolgt am Basisgerät unter dem Parameter "Bewegung halten".

- **Sperrfunktion**

Mit dieser Funktion kann der ARGUS funktional abgeschaltet werden.

- **Einstellbare Zykluszeit**

Die Zykluszeit ist stufenweise von 10 s bis 5 min am Basisgerät einstellbar.

Montage

Elektrischer Anschluss

Anschlussbeispiel:

Bild B:

Installationsvorschlag:

Bild C:

- 1 Die rote Busader an die rote Klemme (+) und schwarze an die dunkelgraue Klemme (-) anschließen.
- 2 Schirm und Beilaufdraht sowie weiße und gelbe Ader der Busleitung werden nicht benötigt. Isolieren und in Untertupdose unterbringen.
- 3 Wanddose, DIN 49 073, Form B, ø 60 mm

Montagevorschlag:

Bild D:

- 1 Wanddose, DIN 49 073, Form B, ø 60 mm
- 2 Tragrahmen
- 3 Rahmen
- 4 Easy ARGUS 180 UP-Einsatz

Tragrahmen ② auf Wanddose ① mit beiliegten Schrauben ⑤ aufschrauben.

Easy ARGUS 180 UP-Einsatz ④ gemäß Anschlussbeispiel anschließen und zusammen mit Rahmen ③ in Tragrahmen ② einschnappen.

Montagehöhe:

Bild E:

Die optimale Montagehöhe ist 1 m - 1,5 m. Alle davon abweichenden Maße haben stark veränderte Reichweiten zur Folge.

Erfassungsbereich:

Bild F:

Vermeidung ungewollter Schaltvorgänge:

- Den ARGUS auf einem festen Untergrund montieren.
- Werden geschaltete Leuchten im Erfassungsbereich des ARGUS montiert, muss ausreichend Abstand gehalten werden. Das kann bei hoher Anschlussleistung bis 3 m sein.
- Die Montage des ARGUS oberhalb einer Leuchte vermeiden. Die Wärmestrahlung der Leuchte kann die Funktion des Bewegungsmelders beeinflussen und ggf. zu einer dauerhaften Lichteinschaltung führen.

- Störquellen, wie z. B. Kaminfeuer, offene Fenster, sollten außerhalb des Erfassungsbereiches des ARGUS liegen.

Optimale Bewegungsüberwachung:

Bild G:

Hinweise:

ARGUS 180 UP-Einsatz an solchen Stellen montieren, die maximale Bewegungsüberwachung ermöglichen.

Montagerichtung:

Bild H:

- ① Richtig
- ② Nicht optimal
- ③ Falsch

Für eine optimale Bewegungserfassung muss der ARGUS seitlich zur Gehrichtung montiert werden. Montageorte, bei denen sich die zu erfassenden Objekte direkt auf den ARGUS zu bewegen, haben eine starke Reduzierung der Reichweite zur Folge.

Anbringung mehrerer ARGUS:

Werden mehrere ARGUS zur Überwachung einer langen Front nebeneinander montiert, ist darauf zu achten, dass sich die Strahlengänge der einzelnen Bewegungsmelder überschneiden. Nur so lässt sich eine lückenlose Überwachung sicherstellen.

Busleitung:

Zur Vermeidung von Schleifen (Überspannung) sollte die Busleitung ohne Abstand zur Starkstromleitung verlegt werden. Der Mindestabstand der isolierten Ader der Busleitung zur isolierten Ader der Starkstromleitungen beträgt hierbei 4 mm.

Bild I:

Hinweis

Weitere Informationen zur Verlegung der Busleitung finden Sie in der Bedienungsanleitung „Basisgerät“ und im ZVEI/ZVEH Handbuch „Gebäudesystemtechnik“, Grundlagen (Artikel-Nr. 6160 01).

Inbetriebnahme am Easy Basisgerät

Nach der Verdrahtung des Gerätes Busspannung zuschalten.

Automatische Erkennung:

Im Easy Basisgerät den Menüpunkt „Neue Funktion“ oder „Funktion bearbeiten“ wählen.

Das Gerät wird automatisch durch das Basisgerät erkannt und in der Kanalliste mit der vergebenen Gerätenummer angezeigt.

Manuelle Erkennung:

Ist das Gerät nicht mehr im Auslieferungszustand, so ist zur Erkennung die Programmierstaste **kurz** (< 2 Sekunden) zu betätigen. Die rote LED (auf der Rückseite) leuchtet während des Erkennungsvorganges.

Das Gerät wird durch das Basisgerät erkannt und in der Kanalliste mit der vergebenen Gerätenummer angezeigt.

Inbetriebnahme:

Ist das Gerät erkannt worden, so erscheint der Kanal des Gerätes in der Kanalübersicht des Easy Basisgerätes.

Weiterführende Informationen finden Sie in der Bedienungsanleitung des Easy Basisgerätes oder in den entsprechenden Dokumentationen zu anderen externen EIB Easy Einstellgeräten.

Verhalten bei Anlegen/Wiederkehr der Busspannung

17 s nach Busspannungswiederkehr ist der ARGUS betriebsbereit.

Verhalten bei Ausfall der Busspannung

Keine Reaktion.

Einstellbare Parameter

(am Basisgerät einstellbar)

Zykluszeit:

10 s
30 s
45 s¹⁾
1 min
2 min
5 min

Lichtabhängige Bewegungserkennung

(Menü „Bewegung halten“)

ausgeschaltet¹⁾
eingeschaltet

¹⁾ Werkseinstellung

Technische Daten

Busversorgung:	24 V / I ca. 5 mA
Umgebungstemperatur: Betrieb: Lagerung: Transport:	-5 °C bis +45 °C -25 °C bis +55 °C -25 °C bis +70 °C Das Gerät ist für eine Einsatzhöhe bis 2000 m über Meeresspiegel (MSL) ausgelegt.
Bedienelemente:	Regler Helligkeitsschwelle, stufenlos von aussen einstellbar von ca. 5 bis ca. 1000 Lux Programmierstaste manuell, auf der Rückseite des Gerätes

Anzeigeelemente:	1 grüne LED: Betriebsanzeige 1 rote LED: Statusanzeige 1 rote LED (Rückseite): Programmierkontrolle
Anschluss:	Busanschlussklemme über zwei 1 mm Stifte
Überwachungsbereich:	180°
Reichweite:	8 m
Anzahl der Ebenen:	1
Anzahl der Zonen:	14
Schutzart:	IP20
Empfohlene Anbau- höhe:	ca. 1 m bis ca. 1,5 m
Einbaubreite:	Geeignet für 60er Unter- putzdose
EG-Richtlinien:	Entspricht Niederspan- nungsrichtlinie 73/23/EWG Entspricht EMV-Richtlinie 89/336/EWG

Easy ARGUS 180 flush-mounted insert

Article-Nr. 7604 XX

For System Basis
(M1 / ATELIER / EPOCA).

Fig. A:

- ❶ Green LED, operation indicator
- ❷ Lens
- ❸ Red LED, status indicator
- ❹ Labelling field
- ❺ Programming key, manual
- ❻ Brightness threshold controller
without function
- ❼ Red LED, programming control
- ❽ Bus supply terminal, max. 4 pairs of
wires

Important advice

The Easy ARGUS 180 flush-mounted insert can only be used in conjunction with the EIB Easy base unit (Article no. 7900 29) or another external EIB Easy setting device.

The Easy ARGUS 180 flush-mounted insert requires a bus line. Information on laying the bus line can be found in the "base unit" operating instructions and in the ZVEI/ZVEH "Building management system, Basic principles" handbook.

The relevant norms, guidelines, rules and regulations of each country apply. Any work on the installation bus must only be carried out by qualified electricians. The device should be protected against moisture, dirt and damage during transportation, storage and operation. Do not operate the device beyond the specified technical data.

Function

The Easy ARGUS 180 flush-mounted insert movement detector is designed for use indoors. It detects movements within a range of 180° up to a distance of 8 m. If the ARGUS detects movements, it transmits signals cyclically to a switching actuator (e.g. Easy switching actuator flush-mount/ 230/16 Art. no. 7640 99). As soon as the switching actuator receives this signal, it starts the set ON time, the light is switched on. When the ON time elapses, the light is automatically switched off again.

The device is fitted with a light sensor. Its sensitivity is infinitely adjustable from approx. 5 to 1000 lux using the brightness threshold controller. The movement detector only sends signals to the switching actuator if the brightness level is below the threshold (dark room).

- **Movement detection can be switched off:**

To ensure that the ARGUS does not interpret a light being switched off as a movement, movement detection is blocked for approx. 2 s.

- **Light-dependent movement detection:**

With this function, movements are only detected if the light has already been switched on manually via a push-button. The factory setting for this function is "disabled". The setting is made on the base unit under the parameter "Keep move. applica.".

- **Block function**

With this function, the ARGUS can be functionally switched off.

- **Adjustable cycle time**

The cycle time is incrementally adjustable on the base unit from 10 s to 5 min.

Installation

Electrical connection

Connection example:

Fig. B:

Installation proposal:

Fig. C:

- ❶ Connect the red bus wire to red terminal (+) and the black one to the dark grey terminal (-).
- ❷ The screen and the stability wire as well as the white and yellow wires of the bus line are not required. Insulate and put in flush-mounted box.
- ❸ Wall box, DIN 49 073, Form B, ø 60 mm

Assembly proposal:

Fig. D:

- ❶ Wall box, DIN 49 073, Form B, ø 60 mm
- ❷ Supporting frame
- ❸ Frame
- ❹ Easy ARGUS 180 flush-mounted insert

Screw the supporting frame ❷ onto the wall box ❶ using the enclosed screws ❸.

Connect the Easy ARGUS 180 flush-mounted ❹ insert as shown in the connection example and, together with the frame ❸, snap it into the supporting frame ❷.

Installation height:

Fig. E:

The optimal installation height is 1 m - 1.5 m. Any deviations from this height will have a significant effect on the range.

Surveillance range:

Fig. F:

Avoidance of unwanted switching processes:

- Install the ARGUS on a firm base.
- If switched lights are being installed in the surveillance range of the ARGUS, an adequate space must be left. This can be up to 3 m for high connected loads.
- Avoid installing the ARGUS above a light. The heat radiated by the light can influence the function of the movement detector and may lead to the light being switched on permanently.

- Sources of interference such as fireplaces, open windows, should lie outside the surveillance range of the ARGUS.

Optimal movement monitoring:

Fig. G:

Note:

Install the ARGUS 180 flush-mounted insert in locations that allow maximum movement monitoring.

Installation direction:

Fig. H:

- ❶ Right
- ❷ Not optimal
- ❸ Wrong

For optimal movement detection, the ARGUS should be installed at right angles to the direction of movement. Installation sites where the objects being detected are moving directly towards the ARGUS result in a sharp reduction in the range.

Installation of several ARGUS detectors:

If several ARGUS detectors are installed next to each other in order to monitor a long frontage, you should ensure that the beam ranges of the individual movement detectors overlap. This is the only way of ensuring complete monitoring coverage.

Bus line:

In order to avoid loops (over-voltage), the bus line should be laid next to the power line. The minimum gap between the insulated wire of the bus line and the insulated wire of the power line is 4 mm.

Fig. 1:

Note

Further information on laying the bus line can be found in the "base unit" operating instructions and in the ZVEI/ ZVEH "Building management system, Basic principles" handbook.

Start-up with the Easy base unit

After wiring the device, switch on the bus voltage.

Automatic recognition:

Choose the menu option "New function" or "Edit function" in the Easy base unit.

The device is automatically recognised by the base unit and displayed in the channel list with the allocated device number.

Manual recognition:

If the device is no longer in the delivery status, you should press the programming key **briefly** (< 2 seconds) for recognition. The red LED (on the back) lights up during the recognition process.

The device is recognised by the base unit and displayed in the channel list with the allocated device number.

Start-up:

If the device has been recognised, the channel of the device appears in the channel overview of the Easy base unit.

Further information can be found in the operating instructions for the Easy base unit or in the relevant documents for other external EIB Easy setting devices.

Behaviour when bus voltage is established/returns

The ARGUS is ready for use 17 s after the bus voltage has returned.

Behaviour when bus voltage fails

No reaction.

Adjustable parameters
(adjustable on base unit)

Cycle time:

10 s
30 s
45 s¹⁾
1 min
2 min
5 min

Light-dependent movement detection

("Keep move. applica." menu)

disabled¹⁾
enabled

¹⁾Factory setting

Technical data

Bus supply:	24 V / I ca. 5 mA
Ambient temperature: Operation: Storage: Transport:	-5 °C to +45 °C -25 °C to +55 °C -25 °C to +70 °C The device is designed for use at a height of up to 2000 m above sea level (MSL).
Control elements:	Brightness threshold regulator, infinitely adjustable from outside from approx. 5 to approx. 1000 lux. Programming key, manual, on the back of the device.

Display elements:	1 green LED: Operation indicator 1 red LED: Status indicator 1 red LED (back): Programming control
Connection:	Bus supply terminal via two 1 mm pins
Angel of surveillance:	180°
Range:	8 m
Number of levels:	1
Number of zones:	14
Protection type:	IP20
Recommended installation height:	approx. 1 m to approx. 1,5 m
Device width:	Suitable for a size 60 flush-mounted box
EC Directives:	Complies with low voltage directive 73/23/EEC Complies with EMC directive 89/336/EEC