

**Bei Warenrücksendungen auf Grund von Beanstandungen wenden Sie sich bitte an unser Service Center:**

Merten GmbH & Co. KG, Lösungen für intelligente Gebäude, Service Center, Fritz-Kotz-Straße 8, Industriegebiet Bomig-West, D-51674 Wiehl  
 Telefon: +49 2261 702-204  
 Telefax: +49 2261 702-136  
 E-Mail: servicecenter@merten.de  
 Internet: www.merten.de

V5758-581-02 09/05

**Bei technischen Fragen wenden Sie sich bitte an unsere InfoLine:**

Telefon: +49 1805 212581\* oder +49 800 63783640  
 Telefax: +49 1805 212582\* oder +49 800 63783630  
 E-Mail: infoline@merten.de

\*kostenpflichtig / fee required



**Relais-Universal-Einsatz**

575897

**D**

**Universal relay insert**

575897

**GB**

**Universele relaisbasis**

575897

**NL**

**Relé universel**

575897

**E**

**Mécanisme à relais universel**

575897

**F**

**Modulo universale relè**

575897

**I**

**Relé de comutação universal**

575897

**P**

**merten**

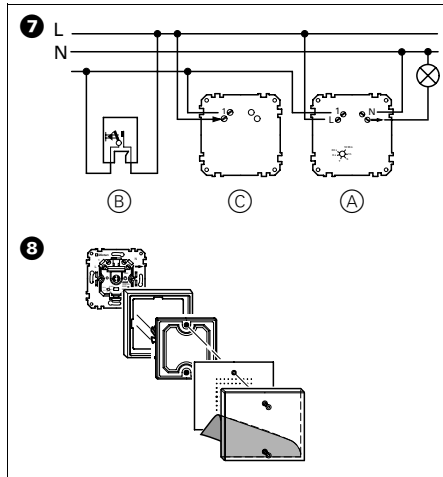
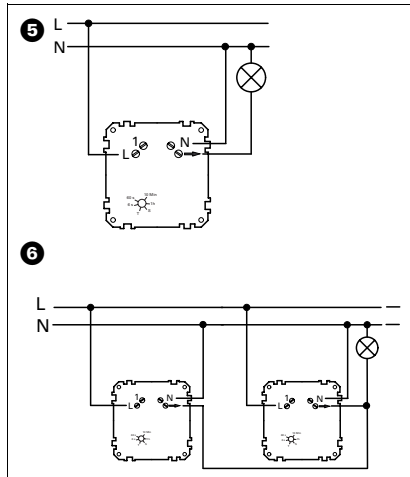
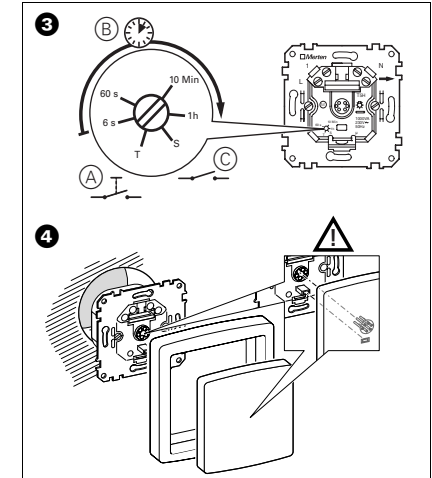
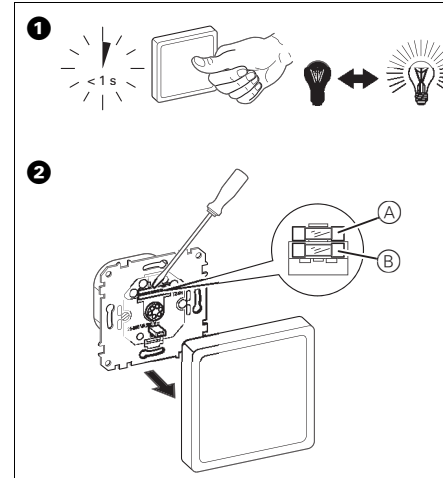

## merten

Gebrauchsanweisung	2	D
Operating instructions	10	GB
Gebruiksaanwijzing	18	NL
Instrucciones de servicio	26	E
Notice d'utilisation	34	F
Istruzioni d'uso	44	I
Instruções de serviço	52	P

### Das können Sie mit dem Relais-Universal-Einsatz tun

Mit dem Relais-Universal-Einsatz können Sie über eine Sensorfläche ohmsche, induktive oder kapazitive Lasten (Glühlampen, 230-V-Halogenlampen, NV-Halogenlampen mit gewickeltem Trafo, Lasten mit elektronischem Trafo) schalten (Bild 1).

Sie können eine von drei Betriebsarten einstellen:

- Betriebsart „Tastfunktion“
- Betriebsart „Zeitfunktion“
- Betriebsart „Schaltfunktion“

Sie können bis zu zehn der folgenden elektronischen Merten-Nebenstellen anschließen:

- Nebenstellen-Einsatz für Merten-Sensorflächen (außer Funk-, TELE- und TRANCENT-Glas-Sensorflächen), Art.-Nr. 573999

2

- Nebenstellen-TELE-Einsatz für Merten-TELE-Sensorflächen oder TRANCENT-Glas-Sensorflächen, Art.-Nr. 573998

Zusätzlich können Sie beliebig viele mechanische Nebenstellen (herkömmliche Taster) anschließen.

### So komplettieren Sie den Relais-Universal-Einsatz

Je nach System zu komplettieren mit:

- Sensorfläche bzw. TELE-Sensorfläche (Bedienung vor Ort oder über Merten-IR-Fernbedienung), Bild 4
- TRANCENT-Glas-Sensorfläche (Steuerelektronik + Glas-Sensorfläche, Bedienung vor Ort), Bild 8

3

### So stellen Sie die Betriebsarten ein

#### Betriebsart Tastfunktion

In dieser Betriebsart schaltet der Relais-Universal-Einsatz den Verbraucher bei Tastendruck ein und bei Loslassen wieder aus:

- 1 Trimmer (Bild 3) auf Stellung „T“ (Linksanschlag A) stellen.

#### Betriebsart Zeitfunktion

In dieser Betriebsart schaltet der Einsatz auf Tastendruck „Ein“ und nach Ablauf der eingestellten Zeit automatisch auf „Aus“.

Sobald die Zeitfunktion startet, läuft eine fünf Sekunden andauernde Tastensperrzeit ab. Während dieser Sperrzeit ignoriert der Einsatz jeden weiteren Tastendruck

4

Nach Ablauf der Sperrzeit können Sie die Zeitfunktion mit einem weiteren Tastendruck (vor Ablauf der eingestellten Zeit) beenden, der Einsatz schaltet auf „Aus“.

Sie können eine Einschaltdauer von sechs Sekunden bis zu einer Stunde einstellen.

- 1 Trimmer (Bild 3) auf eine Position B innerhalb „6 s“ und „1 h“ stellen, je nach gewünschter Einschaltdauer.

#### Betriebsart Schaltfunktion

In dieser Betriebsart schaltet der Einsatz bei jedem Tastendruck um zwischen „Ein“ und „Aus“. Diese Betriebsart ist z. B. bei einem Wohnraumlicht (Ein-/Aus-Schalter) sinnvoll.

- 1 Trimmer (Bild 3) auf Stellung „S“ (Rechtsanschlag C) stellen.

5

### So montieren Sie den Relais-Universal-Einsatz



**Lebensgefahr** durch elektrischen Strom.

Der Relais-Universal-Einsatz darf nur von Elektrofachkräften montiert und angeschlossen werden. Beachten Sie die länderspezifischen Vorschriften.



**Lebensgefahr** durch elektrischen Strom.

Auch bei ausgeschaltetem Verbraucher kann am Ausgang Spannung anliegen. Schalten Sie bei Arbeiten an angeschlossenen Verbrauchern immer über die vorgeschaltete Sicherung spannungsfrei.

6

- ① Relais-Universal-Einsatz für den gewünschten Anwendungsfall verdrahten:
- Bild ⑤: Relais-Universal-Einsatz einzeln
  - Bild ⑥: Zwei Relais-Universal-Einsätze (beliebig viele möglich) parallel geschaltet. Der Verbraucher wird geschaltet, wenn einer der Relais-Universal-Einsätze schaltet.
  - Bild ⑦: Relais-Universal-Einsatz (A) im Nebenstellenbetrieb mit mechanischem Taster (B) (beliebig viele) und/oder elektronischer Nebenstelle (C) (max. zehn).
- i Hinweis:** Ein Neutraleiter **ist erforderlich**.
- ② Relais-Universal-Einsatz in UP-Dose montieren (Bild ④).
- ③ Sicherstellen, dass die gewünschte Betriebsart eingestellt ist (siehe voriger Abschnitt).

7



**Achtung:** Die Kontaktstifte auf der Rückseite der Sensorfläche können bei starkem Verkanten verbiegen. Stecken Sie deshalb die Sensorfläche immer möglichst gerade auf.

- ④ Sensorfläche zusammen mit dem Rahmen montieren (Bild ④).  
 TRANCENT-Glas-Sensorfläche (Bild ⑧) montieren: siehe dort beiliegende Anleitung.

#### So tauschen Sie die Sicherung aus



**Lebensgefahr:**  
 Netzspannung abschalten.

- ① Bild ②: Sicherungshalter nach vorne herausziehen und Sicherung (A) tauschen (Ersatzsicherung (B)).

8

#### Technische Daten

<b>Netzspannung:</b>	AC 220–230 V, 50–60 Hz
<b>Schaltleistung:</b>	
Glühlampen	1000 W
230 V-Halogenlampen	1000 W
NV-Halogenlampen	500 VA
Motoren	500 W
kapazitive Last	140 µF
<b>Neutraleiter:</b>	ist erforderlich
<b>Kurzschlusschutz:</b>	G-Schmelzeinsatz T 5,0 H
<b>Betriebsarten:</b>	Tastfunktion (Linksanschlag) Schaltfunktion (Rechtsanschlag) Zeitfunktion (6 s – 1 h)

9

#### What you can do with the universal relay insert

With the universal relay insert you can switch ohmic, inductive or capacitive loads (incandescent lamps, 230 V halogen lamps, NV halogen lamps with wound transformer, loads with electronic transformer) by using a sensor cover (Fig. ①).

You can choose from three operation modes:

- "Push-button function" operation mode
- "Timer function" operation mode
- "Switch function" operation mode

You can connect up to ten of the following Merten electronic extension units:

- Extension insert for Merten sensor covers (apart from radio, TELE and Tracent glass sensor covers), Art. No. 573999.

10

- Extension TELE insert for Merten TELE sensor covers or TRANCENT glass sensor covers, Art. No. 573998.

You can also connect any number of mechanical extensions (conventional push-buttons).

#### How to complete the universal relay insert

To be completed with the following, depending on the system:

- Sensor cover or TELE sensor cover (for local operation or for operation via Merten IR remote control), Fig. ④
- TRANCENT glass sensor cover (control electronics + glass sensor cover, for local operation), Fig. ⑧

11

#### How to set the operation modes

##### Push-button function operation mode

When set to this operation mode, the universal relay insert switches the load on when the button is pushed and off when the button is released:

- ① Set the trimmer (Fig. ③) to position "T" (left-hand stop (A)).

##### Timer function operation

When set to this operation mode, the insert switches "on" when the button is pushed and automatically switches "off" when the time period set has elapsed. As soon as the timer function is started, the button is disabled for five seconds. During this time, the insert will ignore any further presses of the button.

12

When the five seconds have elapsed, you can terminate the timer function by pressing the button again (before the time set has elapsed); the insert will switch "off".

You can set an "on" time of between six seconds and one hour.

- 1 Set the trimmer (Fig. 3) to a position B between "6 s" and "1 h", depending on the "on" time.

#### Switch function operation mode

When set to this operation mode, the insert switches over between "on" and "off" every time the button is pressed. This operation mode is useful for room lighting, for example (on-off switch).

- 1 Set the trimmer (Fig. 3) to position "S" (right-hand stop C).

13

#### How to install the universal relay insert



**Risk of fatal injury** from electrical current.

The universal relay insert may only be installed and connected by skilled electricians. Please observe the relevant regulations in your own country.



**Risk of fatal injury** from electrical current.

The output may carry an electrical current even when the load is switched off. Always disconnect the fuse in the incoming circuit from the supply before working on connected loads.

14

- 1 Wire the universal relay insert for the desired application:

- Figure 5: Individual universal relay insert
- Figure 6: Two universal relay inserts (any number possible) connected in parallel. The load is switched on or off when one of the universal relay inserts is activated.
- Figure 7: Universal relay insert A in extension unit operation with mechanical push-button B (any number) and/or electronic extension unit C (max. of ten).



**Note:** A neutral conductor is required.

- 2 Mount the universal relay insert in a flush-mounted box (Fig. 4).
- 3 Make sure that the desired operation mode has been set (see previous section).

15



**Caution:** The contact pins on the rear of the sensor cover can become bent if tilted excessively. Therefore always plug the sensor cover in as straight as possible.

- 4 Mount the sensor cover together with the frame (Fig. 4).  
Mount TRANCENT glass sensor cover (Fig. 3): refer to the installation instructions accompanying it.

#### How to replace the fuse



**Risk of fatal injury:**

Switch off the mains voltage.

- 1 Figure 2: Pull the fuse holder out forwards and replace the fuse A (replacement fuse B).

16

#### Technical data

<b>Mains voltage:</b>	AC 220–230 V, 50–60 Hz
<b>Switching capacity:</b>	
Incandescent lamps	1000 W
230 V halogen lamps	1000 W
NV halogen lamps	500 VA
Motors	500 W
capacitive load:	Max. 140 µF
<b>Neutral conductor:</b>	Is required
<b>Short-circuit protection:</b>	Fuse insert T 5.0 H
<b>Operation modes:</b>	Button function (left-hand stop) Switch function (right-hand stop) Timer function (6 s – 1 h)

17

#### Mogelijkheden van de universele relaisbasis

Met de universele relaisbasis kunt u via een sensorbedieningsvlak ohmse, inductieve of capacitieve lasten (gloeilampen, 230-V-halogenlampen, NV-halogenlampen met gewikkelde transformator, lasten met elektronische transformator) schakelen (afbeelding 1).

- U kunt één van de drie bedrijfstoestanden instellen:
- Bedrijfstoestand „Impulsfunctie“
  - Bedrijfstoestand „Tijdfunctie“
  - Bedrijfstoestand „Schakelfunctie“

U kunt maximaal tien van de volgende elektronische Merten neventoestellen aansluiten:

- Neventoestel voor Merten sensorbedieningsvlakken (met uitzondering van RF-, TELE- en TRANCENT glazen sensorvlakken), art.nr. 573999

18

- TELE-neventoestel voor Merten TELE-sensor-bedieningsvlakken of TRANCENT glazen sensorvlakken, art.-nr. 573998

Bovendien kunt u een willekeurig aantal mechanische neventoestellen (conventionele impulsdrukkers) aansluiten.

### Zo completeert u de universele relaisbasis

Afhankelijk van het systeem te completeren met:

- Sensor-bedieningsvlak resp. TELE-sensor-bedieningsvlak (bediening ter plaatse of via Merten IR-afstandbediening), afbeelding 4
- TRANCENT glazen sensorvlak (stuurelektronica + glas-sensorvlak, bediening ter plaatse), afbeelding 8

19

### Zo stelt u de bedrijfstoestanden in

#### Bedrijfstoestand impulsfunctie

In deze bedrijfstoestand schakelt de universele relaisbasis de verbruiker bij toetsdruk aan en bij loslaten weer uit:

- 1 Trimmer (afbeelding 3) op stand „T“ (aanslag links A) zetten.

#### Bedrijfstoestand tijdfunctie

In deze bedrijfstoestand schakelt de sokkel met een toetsdruk „Aan“ en na verloop van de ingestelde tijd automatisch op „Uit“.

Als de tijdfunctie start, is gedurende vijf seconden een toetsblokkering actief. Tijdens deze blokkering reageert de sokkel niet op verdere toetsdrukken

20

Na afloop van de blokkering kan de tijdfunctie met een verdere toetsdruk (voor afloop van de ingestelde tijd) beëindigd worden, de sokkel schakelt dan op „Uit“.

De inschakelduur kan ingesteld worden van zes seconden tot een uur.

- 1 Trimmer (afbeelding 3) op een positie B tussen „6 s“ en „1 u“ zetten, afhankelijk van de gewenste inschakelduur.

#### Bedrijfstoestand schakelfunctie

In deze bedrijfstoestand schakelt de sokkel bij iedere toetsdruk om tussen „Aan“ en „Uit“. Deze bedrijfstoestand is bijv. bij woonruimteverlichting (In-/Uit-schakelaar) handig.

- 1 Trimmer (afbeelding 3) op stand „S“ (aanslag rechts C) zetten.

21

### Zo monteert u de universele relaisbasis

 **Levensgevaar** door elektrische stroom. De universele relaisbasis mag uitsluitend door elektriciens gemonteerd en aangesloten worden. De landspecifieke voorschriften dienen in acht genomen te worden.

 **Levensgevaar** door elektrische stroom. Ook bij een uitgeschakelde verbruiker kan spanning aan de uitgang aanwezig zijn. Bij werkzaamheden aan aangesloten verbruikers dienen deze altijd via de voorgeschakelde zekering spanningsvrij geschakeld te worden.

22

- 1 Universele relaisbasis voor de gewenste functie bedraden:
  - Afbeelding 5: Universele relaisbasis afzonderlijk
  - Afbeelding 6: Twee universele relaisbasis (willekeurig aantal mogelijk) parallel geschakeld. De verbruiker wordt geschakeld als een van de universele relaisbasis schakelt.
  - Afbeelding 7: Universele relaisbasis A in nevenaansluiting met mechanische impulsdrukker B (willekeurig aantal) en/of elektronisch neventoestel C (max. tien).

 **Advies:** Een nuldraad is vereist.

- 2 Universele relaisbasis in inbouwdoos monteren (afbeelding 4).
- 3 Zorg ervoor, dat de gewenste bedrijfstoestand ingesteld is (zie vorige paragraaf).

23

 **Let op:** De contactpennen aan de achterzijde van het sensor-bedieningsvlak kunnen bij sterke kanteling verbuigen. Het sensor-bedieningsvlak daarom zo recht mogelijk plaatsen.

- 4 Sensor-bedieningsvlak samen met het afdekraam monteren (afbeelding 4). TRANCENT glazen sensorvlak (afbeelding 8) monteren: zie de bijbehorende handleiding.

### Zo vervangt u de zekering

 **Levensgevaar:** Netspanning uitschakelen.

- 1 Afbeelding 2: zekeringhouder naar voren eruit trekken en zekering A vervangen (reserve-zekering B).

24

### Technische gegevens

<b>Netspanning:</b>	AC 220–230 V, 50–60 Hz
<b>Schakelvermogen:</b>	
Gloeilampen	1000 W
230 V-halogenlampen	1000 W
NV-halogenlampen	500 VA
Motoren	500 W
Capacitieve last:	140 µF
<b>Nuldraad:</b>	vereist
<b>Beveiliging tegen kortsluiting:</b>	Glaszekering T 5,0 H
<b>Bedrijfstoestanden:</b>	impulsfunctie (aanslag links) schakelfunctie (aanslag rechts) tijdfunctie (6 s – 1 u)

25

### Utilidades del relé universal

Con el relé universal se pueden conectar/desconectar cargas óhmicas, inductivas o capacitivas (lámparas incandescentes, lámparas halógenas de 230 voltios, lámparas halógenas de bajo voltaje con transformador bobinado, cargas con transformador electrónico) (figura 1).

Puede ajustar uno de estos tres modos de funcionamiento:

- Modo de funcionamiento "Función de Pulsador"
- Modo de funcionamiento "Función de Temporización"
- Modo de funcionamiento "Función de Conexión"

Se pueden conectar hasta diez de las siguientes entradas electrónicas de extensión Merten:

- Unidad de extensión para placas sensoras Merten (excepto placas sensoras para control vía radio,

26

placas sensoras TELE y placas sensoras TRANCENT), n° art. 573999.

- Unidad de extensión TELE, para placas sensoras TELE de Merten o placas sensoras TRANCENT, n° art. 573998.

Además puede conectar tantas entradas de extensión mecánicas como usted desee (pulsadores convencionales).

### Cómo completar el relé universal

Dependiendo del sistema, se puede completar con:

- Placa sensora o placa sensora TELE (control in situ o con el mando a distancia por infrarrojos de Merten), figura 4
- Placa sensora de cristal TRANCENT (control electrónico + placa sensora de cristal, control in situ), figura 8

27

### Ajuste de los modos de funcionamiento

#### Modo de funcionamiento como Pulsador

En este modo de funcionamiento el relé universal conecta el consumo al pulsar la tecla y lo vuelve a desconectar al soltarla:

- 1 Coloque el botón selector de función (figura 3) en la posición "T" (tope izquierdo A).

#### Modo de funcionamiento como Temporizador

En este modo de funcionamiento el elemento se acciona al pulsar "ON"; al transcurrir el tiempo ajustado se coloca automáticamente en "OFF". Cuando se inicia la función de tiempo, las teclas quedan bloqueadas durante cinco segundos. Durante esos cinco segundos, el elemento ignora cualquier accionamiento de teclas.

28

Después de este tiempo de bloqueo la función de tiempo puede cancelarse pulsando otra vez la tecla (antes de que transcurra el tiempo ajustado); el elemento se coloca en "OFF".

El tiempo de conexión se puede ajustar entre seis segundos y una hora.

- 1 Coloque el botón selector (figura 3) en una posición B comprendida entre "6 s" y "1 h", en función del tiempo de conexión que desee.

#### Modo de funcionamiento como Conexión

En este modo de funcionamiento, el elemento cambia de "ON" a "OFF" cada vez que se pulsa la tecla. Este modo de funcionamiento es muy práctico, p. ej., para la luz de la sala de estar (interruptor de encendido y apagado).

- 1 Coloque el botón selector de función (figura 3) en la posición "S" (tope derecho C).

29

### Cómo montar el relé universal



**Peligro de muerte** por descarga eléctrica.

El relé universal sólo debe ser instalado y conectado por electricistas profesionales. Tenga en cuenta la normativa específica del país.



**Peligro de muerte** por descarga eléctrica.

Incluso si el consumo se encuentra desconectado puede haber tensión en la salida. Si ha de realizar trabajos en los consumos conectados, anule siempre la tensión por medio del fusible preconectado.

30

① Cableado dependiendo del uso que se le quiera dar al relé universal:

- Figura 5: Relé universal individual
- Figura 6: Dos relés universales (tantos como se desee) conectados en paralelo. El consumo se conecta al accionarse uno de los relés universales.
- Figura 7: Relé universal A con una unidad de extensión con pulsador mecánico B (tantas como desee) y/o una entrada de extensión electrónica C (máx. diez).

**i** **Indicación: Es necesario** un conductor neutro.

- ② Monte el relé universal en una caja de empotrar (figura 4).
- ③ Cerciórese de que esté ajustado el modo de funcionamiento que desea (véase el párrafo anterior).

31



**Atención:** Las clavijas de contacto en la parte trasera de la placa sensora se pueden deformar si se doblan. Por ello, conecte siempre la placa sensora de forma recta.

- ④ Monte la placa sensora junto con el marco (figura 4). Monte la placa sensora de cristal TRANCENT (figura 8): véanse las instrucciones adjuntas.

#### Cambio del fusible



**Peligro de muerte:**  
Desconecte la tensión de red.

- ① Figura 2: Extraiga el portafusibles hacia delante y cambie el fusible A (fusible de recambio B).

32

#### Datos técnicos

**Tensión de red:** CA 220–230 V, 50-60 Hz

**Potencia de conexión:**

Lámpara incandescente 1000 W

Lámparas halógenas

de 230 V 1000 W

Lámpara halógena

de bajo voltaje 500 VA

Motores 500 W

Carga capacitiva 140 µF

**Conductor neutro:** es necesario

**Protección contra cortocircuitos:** Fusible T 5,0 H

**Modo de funcionamiento:**

Función de Pulsador (tope izquierdo)

Función de Conexión (tope derecho)

Función de Temporización (6 s – 1 h)

33

#### Voici les possibilités qu'offre le mécanisme à relais universel

Le mécanisme à relais universel permet de commuter des charges ohmiques, inductives ou capacitives (lampes à incandescence, lampes halogènes 230 V, lampes halogènes BT avec transformateur bobiné, charges avec transformateur électronique) à partir d'une plaque tactile (figure 1).

Vous pouvez régler l'un des trois modes de fonctionnement suivants :

- Mode de fonctionnement « Fonction poussoir »
- Mode de fonctionnement « Fonction minuterie »
- Mode de fonctionnement « Fonction commutation »

Vous pouvez raccorder jusqu'à dix des postes secondaires électroniques suivants de Merten :

34

- mécanisme de poste secondaire pour plaques tactiles Merten (exceptées les verres de commande tactile radio, à télécommande et Tracent), réf. 573999
  - mécanisme de poste secondaire à télécommande pour plaques tactiles à télécommande Merten ou verres de commande tactile Tracent, réf. 573998
- Vous pouvez en outre raccorder de nombreux postes secondaires mécaniques (poussoirs traditionnels).

#### Comment compléter le mécanisme à relais universel ?

Compléter selon le système avec :

- Plaque tactile ou plaque tactile à télécommande (commande sur place ou à l'aide d'une télécommande IR Merten), figure 4

35

- Verre de commande tactile TRANCENT (électronique de commande + verre de commande tactile, commande sur place), figure 8

#### Comment régler les modes de fonctionnement ?

##### Mode de fonctionnement « Fonction poussoir »

Dans ce mode de fonctionnement, le mécanisme à relais universel allume le consommateur par simple pression d'un poussoir et l'éteint lorsque le poussoir est relâché :

- ① Mettre le sélecteur (figure 3) sur position « T » (butée gauche A).

36

### Mode de fonctionnement « Fonction minuterie »

Dans ce mode de fonctionnement, le mécanisme s'allume par simple pression du bouton « Marche » et se met automatiquement sur « Arrêt » une fois la durée réglée écoulee.

Une fois la fonction minuterie démarrée, le bouton est bloqué pendant cinq secondes. Pendant ce temps, le mécanisme ignore toute autre pression du bouton.

Une fois le temps de verrouillage écoulee, vous pouvez mettre fin à la fonction minuterie par une nouvelle pression du bouton (avant écoulee complet de la durée réglée), le mécanisme se met sur « Arrêt ».

Vous pouvez régler la durée d'allumage de six secondes à une heure.

- 1 Régler le sélecteur (figure 3) sur une position B entre « 6 s. » et « 1 h. », selon la durée d'allumage souhaitée.

37

### Mode de fonctionnement « Fonction commutation »

Dans ce mode de fonctionnement, le mécanisme commute entre « Marche » et « Arrêt » à chaque pression du bouton. L'utilisation de ce mode de fonctionnement est p. ex. utile pour l'éclairage d'une pièce d'habitation (interrupteur Marche/Arrêt).

- 1 Mettre le sélecteur (figure 3) sur position « S » (butée droite C).

38

### Comment monter le mécanisme à relais universel ?



**Danger de mort** dû au courant électrique.

Seuls des électriciens sont autorisés à monter et à raccorder le mécanisme à relais universel.

Respectez les directives en vigueur dans le pays concerné.



**Danger de mort** dû au courant électrique.

Même si les consommateurs sont éteints, les sorties peuvent être sous tension. Pour effectuer des travaux sur des consommateurs connectés, mettez toujours hors-circuit à l'aide du fusible en amont.

39

- 1 Effectuer le câblage du mécanisme à relais universel pour l'application souhaitée :

- Figure 5 : Mécanisme à relais universel unique
- Figure 6 : Deux mécanismes à relais universels (ou plus) en parallèle. Le consommateur est commuté lorsque l'un des mécanismes à relais universels commute.
- Figure 7 : Mécanisme à relais universel A en mode poste secondaire avec un poussoir mécanique B (ou plus) et/ou poste secondaire électronique C (dix max.).



**Remarque :** Un conducteur neutre **est requis**.

- 2 Monter le mécanisme à relais universel dans le boîtier d'encastrement (figure 4).
- 3 S'assurer que le mode de fonctionnement souhaité est réglé (se reporter au paragraphe précédent).

40



**Attention :** Les broches de contact situées au dos de la plaque tactile peuvent se déformer en cas d'important gauchissement. Par conséquent, enfichez la plaque tactile le plus droit possible.

- 4 Monter la plaque tactile ensemble avec le cadre (figure 4).

Monter le verre de commande tactile TRACENT (figure 8) : se reporter à la notice qui y est jointe.

### Comment changer le fusible ?



**Danger de mort :**

Couper la tension du réseau.

- 1 Figure 2 : Retirer le porte-fusible par l'avant et remplacer le fusible A (fusible de rechange B).

41

### Caractéristiques techniques

**Tension du réseau :** CA 220-230 V, 50-60 Hz

**Puissance de commutation :**

Lampes à incandescence 1000 W

Lampes halogènes 230 V 1000 W

Lampes halogènes BT 500 VA

Moteurs 500 W

Charge capacitive 140 µF

**Conducteur neutre :** requis

**Protection contre**

**les courts-circuits :** fusible G T 5,0 H

**Modes de fonctionnement :**

Fonction poussoir (butée gauche)

Fonction commutation (butée droite)

Fonction minuterie (6 s. - 1 h.)

42

### Ecco cosa è possibile fare con il modulo universale relè

Con il modulo universale relè è possibile attivare mediante un sensore carichi ohmici, induttivi o capacitivi (lampade a incandescenza, lampade alogene 230 V, lampade alogene a basso voltaggio con trasformatore avvolto, carichi con trasformatore elettronico) (figura ❶).

È possibile impostare uno dei seguenti tre modi operativi:

- modo operativo "Funzione tasti"
- modo operativo "Funzione a tempo"
- modo operativo "Funzione interruttori"

È possibile collegare fino a dieci dei seguenti apparecchi derivati elettronici Merten:

- Modulo derivazione per sensori Merten (tranne sensori radio, TELE e TRANCENT in vetro), art. n. 573999
- Modulo derivazione TELE per sensori Merten TELE o TRANCENT in vetro, art. n. 573998

È inoltre possibile collegare diversi apparecchi derivati meccanici (tasti tradizionali).

### Come completare il modulo universale relè

A seconda del sistema da completare con:

- Sensore o sensore TELE (comando sul posto oppure tramite telecomando IR Merten), figura ❷
- Sensore TRANCENT in vetro (elettronica di comando + piastra in vetro del sensore, comando sul posto), figura ❸

### Come impostare il modo operativo

#### Modo operativo Funzione tasti

In questo modo operativo il modulo universale relè attiva l'utenza alla pressione del tasto e la disattiva quando lo si rilascia.

- ❶ Portare il trimmer (figura ❸) in posizione "T" (arresto a sinistra (A)).

#### Modo operativo funzione a tempo

In questo modo operativo il modulo commuta su "On" quando si preme il tasto e automaticamente su "Off" allo scadere di un intervallo di tempo impostato.

Subito dopo l'avvio della funzione a tempo viene attivato un blocco del tasto della durata di cinque secondi.

Durante tale intervallo d'interdizione il modulo ignora qualsiasi altro azionamento del tasto.

Trascorso tale intervallo d'interdizione si può terminare la funzione a tempo premendo nuovamente il tasto (prima dello scadere del tempo impostato); il modulo commuta su "Off".

È possibile impostare un tempo di attivazione da sei secondi fino a un'ora.

- ❶ A seconda dell'intervallo di tempo desiderato, impostare il trimmer (figura ❸) in posizione (B) compresa tra "6 s" e "1 h".

#### Modo operativo funzione interruttori

In questo modo operativo il modulo commuta ad ogni azionamento del tasto tra "On" e "Off". Questo modo operativo è consigliato ad es. per l'illuminazione di ambienti abitativi (interruttore On/Off).

- ❶ Portare il trimmer (figura ❸) in posizione "S" (arresto a destra (C)).

### Come montare il modulo universale relè



**Pericolo di morte** a causa della corrente elettrica.

Il montaggio e l'allacciamento del modulo universale relè devono essere eseguiti esclusivamente da elettricisti specializzati. Attenersi alle norme in vigore.



**Pericolo di morte** a causa della corrente elettrica.

Sulle uscite può esserci tensione anche se l'utenza è spenta. Prima di eseguire degli interventi sulle utenze allacciate, togliere la tensione attraverso il fusibile inserito a monte.

① Cablare il modulo universale relè in funzione del tipo di applicazione desiderata:

- Figura 5: Modulo universale relè singolo
- Figura 6: Due moduli universali relè (o più) collegati in parallelo. L'utenza viene attivata quando uno dei moduli universali relè la inserisce.
- Figura 7: Modulo universale relè A in azionamento derivato con tasti meccanico B (numero a piacere) e/o apparecchio elettronico derivato C (max. dieci).

**i** **Avvertenza: è necessario un conduttore neutro.**

- ② Montaggio del modulo universale relè in scatola da incasso (figura 4).
- ③ Assicurarsi che sia impostato il modo operativo desiderato (vedere paragrafo precedente).

49



**Attenzione:** quando si applica il sensore cercare di inclinarlo il meno possibile per non piegare i perni sul retro del tasto stesso.

- ④ Montare il sensore insieme alla cornice (figura 4).  
Montaggio del sensore in vetro TRANCENT (figura 3): vedere le istruzioni ad esso allegate.

#### Come sostituire il fusibile



**Pericolo di morte:** disinserire la tensione di rete.

- ① Figura 2: Estrarre il portafusibili e sostituire il fusibile A (fusibile di ricambio B).

50

#### Dati tecnici

**Tensione di rete:** AC 220–230 V, 50–60 Hz

**Potere di apertura:**

lampade a incandescenza 1000 W

lampade alogene 230 V 1000 W

lampade alogene a

basso voltaggio 500 VA

motori 500 W

carico capacitivo: 140 µF

**conduttore neutro:** è necessario

**protezione da cortocircuito:** fusibile T 5,0 H

**Modi operativi:**

Funzione tasti (battuta di arresto a sinistra)

Funzione interruttori (battuta di arresto a destra)

Funzione a tempo (6 s - 1 h)

51

#### O que pode fazer com o relé de comutação universal

Com o relé de comutação universal pode comutar cargas óhmicas, indutivas ou capacitivas através de uma tecla sensora e, (lâmpadas incandescentes, lâmpadas de halogéneo de 230 V, lâmpadas de halogéneo de baixa voltagem com transformador de bobina, cargas com transformador electrónico) (figura 1).

Pode ajustar um dos modos de operação:

- Modo de operação "Função de tecla"
- Modo de operação "Função de temporização"
- Modo de operação "Função de comutação"

Pode ligar até dez pontos de comutação extra através dos seguintes módulos:

52

- Módulo adicional de comutação para teclas sensoras da Merten (excepto teclas sensoras via rádio, IV e Trancent), art. n° 573999
- Módulo adicional de tele-comutação para teclas sensoras c/ IV da Merten ou teclas sensoras em vidro TRANCENT, art. n° 573998.

Possibilidade adicional de utilizar quantos módulos adicionais de comutação quiser (tecla convencional).

#### Como completar o relé de comutação universal

Completar conforme o sistema com:

- Tecla sensora com IV (comando local ou através do telecomando IV da Merten), figura 4
- Teclas sensoras TRANCENT em vidro (electrónica de comando + tecla sensora em vidro, comando local), figura 3

53

#### Ajustar os modos de operação

##### Modo de operação "Função de tecla"

Neste modo de operação, o relé universal liga a carga quando se prime a tecla e desliga-a assim que se largar a tecla:

- ① Trimmer (figura 3) na posição „T" (invertido para o lado esquerdo A).

##### Tipo de operação "Função de temporização"

Neste tipo de operação, o mecanismo liga-se ao premir a tecla e desliga-se automaticamente passado o tempo ajustado.

Depois de dar início à função de temporização, as teclas ficam bloqueadas durante 5 segundos. Durante este tempo de bloqueio, o mecanismo ignora todos os accionamentos de tecla.

54

Depois do tempo de bloqueio, pode premir a tecla (antes de o tempo ajustado expirar) para terminar a função de temporização. O mecanismo desliga-se.

Pode ajustar um tempo de ligação de seis segundos até uma hora.

- 1 Ajustar o trimmer (figura 3) na posição B dentro de „6 seg.“ e „1 h“, conforme a duração de ligação desejada.

#### Modo de operação “Função de comutação”

Neste modo de operação, o mecanismo comuta entre “Ligar” e “Desligar”, cada vez que se prime a tecla. Este modo de operação faz sentido p. ex. na iluminação da sala de estar (interruptor Ligar/Desligar).

- 1 Trimmer (figura 3) na posição „S“ (invertido para o lado direito C).

55

#### Como montar o relé de comutação universal



**Perigo de morte** devido a corrente eléctrica!  
O relé universal só pode ser montado e ligado por técnicos especializados. Observe as normas específicas do país.



**Perigo de morte** devido a corrente eléctrica!  
Mesmo com a carga desligada, pode existir tensão na saída. Ao trabalhar com cargas ligadas, separe-as sempre da tensão através do fusível conectado em série.

56

- 1 Ligar o relé universal para a aplicação desejada:
  - Figura 5: 1 Relé Universal
  - Figura 6: 2 Relés universais (tantos quanto se desejar), ligados em paralelo. O consumidor é ligado, quando um dos relés universais se liga.
  - Figura 7: Relé universal A na operação com extensões, com tecla mecânica B (tantas quantas se desejar) e/ou extensão electrónica C (máx. 10).



**Nota: É necessário** um condutor neutro.

- 2 Montar o relé universal na caixa de encastrar (figura 4).
- 3 Assegurar-se de que o modo de operação desejado está ajustado (ver a secção anterior).

57



**Atenção:** Os pinos de contacto na parte de trás da tecla sensora podem dobrar-se ao serem encaixados com demasiada força. Por isso, prenda a tecla sensora sempre que possível de forma direita.

- 4 Montar a tecla sensora juntamente com o espelho (figura 4).  
Montar as teclas sensoras em vidro TRANCENT (figura 3): consulte o manual de instruções fornecido.

#### Como substituir o fusível



**Perigo de vida:**  
Desligar a tensão de rede.

- 1 Figura 2: Retire o suporte dos fusíveis, puxando-o e substitua o fusível A (fusível sobressalente B).

58

#### Dados técnicos

**Tensão de alimentação:** AC 220–230 V, 50–60 Hz

**Potência de comutação:**

Lâmpadas incandescentes 1000 W

Lâmpadas de halogéneo de 230 V 1000 W

Lâmpada de halogéneo

de baixa voltagem 500 VA

Motores 500 W

Carga capacitiva 140 µF

É necessário um **condutor neutro**.

**Protecção contra**

**curto-circuito:** cartucho fusível, T 5,0 H

**Modos de operação:**

função de tecla (invertido para o lado esquerdo)

função de comutação (invertido para o lado direito)

Função de temporização (6 seg. – 1 h)

59

60